

Instrucciones

SG76C



ALNOVA®

Millasur, SL.
Rúa Eduardo Pondal, nº 23 - Pol. Ind. Sigüeiro
15688 - Oroso - A Coruña 981 696465 www.millasur.com



ANOVA desea felicitarle por haber elegido uno de nuestros productos y le garantiza la asistencia y cooperación que siempre ha distinguido a nuestra marca a lo largo del tiempo.

Esta máquina está diseñada para durar muchos años y para ser de gran utilidad si es usada de acuerdo con las instrucciones contenidas en el manual de usuario. Le recomendamos, por tanto, leer atentamente este manual de instrucciones y seguir todas nuestras recomendaciones.

Para más información o dudas puede ponerse en contacto mediante nuestros soportes web como www.anovamaquinaria.com.

INFORMACIÓN SOBRE ESTE MANUAL

Preste atención a la información proporcionada en este manual y en el aparato por su seguridad y la de otros.

- Este manual contiene instrucciones de uso y mantenimiento.
- Lleve este manual consigo cuando vaya a trabajar con la máquina.
- Los contenidos son correctos a la hora de la impresión.
- Se reservan los derechos de realizar alteraciones en cualquier momento sin que ello afecte nuestras responsabilidades legales.
- Este manual está considerado parte integrante del producto y debe permanecer junto a este en caso de préstamo o reventa.
- Solicite a su distribuidor un nuevo manual en caso de pérdida o daños.

LEA ATENTAMENTE ESTE MANUAL ANTES DE USAR LA MÁQUINA

Para asegurar que su máquina proporcione los mejores resultados, lea atentamente las normas de uso y seguridad antes de utilizarla.

OTRAS ADVERTENCIAS:

Una utilización incorrecta podría causar daños a la máquina u a otros objetos.

La adaptación de la máquina a nuevos requisitos técnicos podría causar diferencias entre el contenido de este manual y el producto adquirido.

Lea y siga todas las instrucciones de este manual. Incumplir estas instrucciones podría resultar en daños personales graves.

ADVERTENCIA:

- Antes de utilizar este producto, lea atentamente este manual de instrucciones.
- Mantenga este manual a mano y acompañe siempre la máquina con él.

CONTENIDO

Ciertos párrafos del presente manual contienen información muy importante y aparecen identificados con los siguientes símbolos:

NOTA o IMPORTANTE

Proporciona información adicional cuya finalidad es prevenir daños a la máquina o a otros objetos.

ADVERTENCIA

No respetar estas indicaciones podría provocar serios daños personales o la muerte.

Conocer la máquina

Instrucciones de seguridad

Instrucciones de manejo

1. Preparación de la máquina
2. Preparación del trabajo
3. Manejo de la máquina
4. Modos de operación
5. Tareas de mantenimiento rutinarias
6. Tareas de mantenimiento extraordinarias
7. Identificación de problemas

Información técnica

Despiece

Certificado CE

CONOCER LA MÁQUINA

Descripción y uso

Esta máquina consiste en un motor que activa un rotor que produce una corriente de aire de alta velocidad.

Uso

Esta máquina ha sido diseñada para:

- soplar hojas, hierba, papeles u otros materiales, por ejemplo, en jardines, caminos, parkings y calles. Utilizar la máquina para otro uso que no haya sido especificado es peligroso y podría resultar en daños personales y/o daños materiales.

Tipos de uso

Esta máquina ha sido diseñada para uso doméstico; está fabricada para ser usada con fines no profesionales y no comerciales.

Uso indebido

No debe utilizar la máquina para soplar materiales peligrosos; por ejemplo, para acumulaciones de productos inflamables o explosivos, brasas o cenizas calientes, materiales para la combustión no encendidos, cigarrillos encendidos, trozos de vidrio o cristal, objetos afilados o puntiagudos, objetos metálicos, piedras o cualquier otro objeto que pudiese causar daños al operario u otras personas. Los siguientes son algunos ejemplos (no exhaustivos) de un uso indebido:

- Dirigir el flujo de aire hacia personas y/o animales;
- Utilizar la máquina sin los accesorios proporcionados por el fabricante para ciertas tareas, o utilizar dichos accesorios para fines no detallados en las instrucciones.;
- El uso de la máquina por más de una persona a la vez.

IDENTIFICACIÓN DE SÍMBOLOS Y COMPONENTES DE LA MÁQUINA.



- a) Interrupción del motor
Al colocar el interruptor en la posición "STOP", el motor para inmediatamente



- b) Advertencia! Peligro. Operar esta máquina de forma incorrecta puede causar serios daños personales tanto al operador como a otras personas. Lea las instrucciones antes de manejar la máquina



- c) El trabajador debe asegurarse de que no haya otras personas o animales a 15 metros del lugar de trabajo.



- d) Bajo condiciones normales, el usuario de esta máquina está expuesto a un nivel acústico diario de 85dB (A) o más. Utilice siempre gafas de seguridad y protectores auditivos.



- e) Utilice guantes y calzado protectores
g) Nivel de potencia acústica de curva A garantizada



- h) Depósito de mezcla de combustible

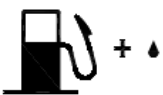

- i) Obturador cerrado

- j) Obturador abierto



- k) Ajuste del carburador
"H" ajuste de alta velocidad, "L" ajuste de baja velocidad



- l) Ajuste de la velocidad del motor



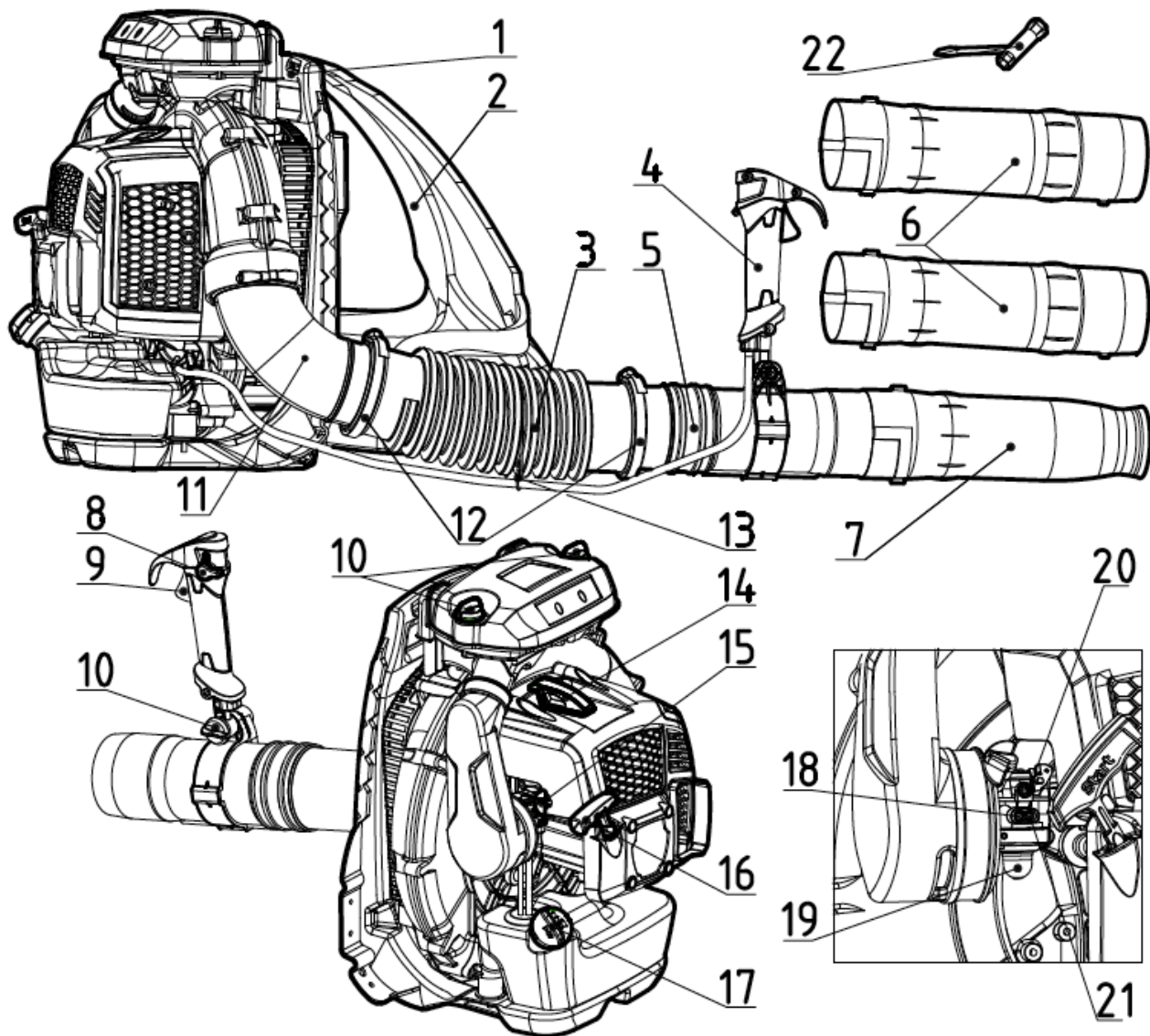

- | | |
|---|-------------------------------------|
| 1 Manilla | 13 Clip |
| 2 Arnés | 14 Tapa de la bujía |
| 3 Manguera flexible | 15 Interruptor del obturador |
| 4 Manilla de control | 16 Tirador de arranque |
| 5 Conducto posterior | 17 Tapa del depósito de combustible |
| 6 Tubo intermedio (x2) | 18 Aguja L |
| 7 Boquilla de manguera | 19 Bulbo del cebador |
| 8 Interruptor del motor / Ajuste del acelerador | 20 Tornillo T |
| 9 Gatillo del acelerador | 21 Aguja H |
| 10 Perno de cierre | 22 Llave para la bujía |
| 11 Tubo en ángulo | |
| 12 Abrazadera | |

INSTRUCCIONES DE SEGURIDAD

Esta máquina es extremadamente ruidosa y los operadores deben llevar siempre protecciones auditivas.

A) FORMACIÓN

- 1) **ADVERTENCIA!** Lea estas instrucciones antes de comenzar. Familiarícese con los controles y el uso correcto de la máquina. Asegúrese de que sabe parar la máquina de forma rápida.
- 2) Nunca permita que utilicen la máquina personas que no estén familiarizadas con la máquina o niños. Tenga en cuenta las leyes de su región que pueden restringir la edad mínima permitida para el uso de dicha máquina.
- 3) No utilice la máquina si está cansado o enfermo, si ha tomado algún medicamento, droga, alcohol o cualquier otra sustancia que pueda alterar la capacidad de reacción o su capacidad de juicio.
- 4) Tenga en cuenta siempre que el operador o usuario es el responsable de cualquier accidente o acontecimiento inesperado que afecte a otras personas o su propiedad.
- 5) Si vende o presta la máquina a otra persona, asegúrese de incluir el presente manual de instrucciones.

B) PREPARATIVOS

- 1) Utilice siempre ropa adecuada que no impida sus movimientos a la hora de manejar la máquina.
 - Utilice siempre ropa ajustada, guantes anti-vibración, gafas protectoras, una máscara de media cara, protecciones auditivas y botas de seguridad con suelas antideslizantes.
 - Nunca lleve bufandas, camisas, colgantes o cualquier otro accesorio colgante que pueda quedar atrapado en la máquina.
 - Si tiene el pelo largo, asegúrese de recogerlo.
 - Utilice una máscara si existe el riesgo de levantar polvo.
- 2) **ADVERTENCIA: PELIGRO!** El combustible es altamente inflamable.
 - Almacene el combustible en un contenedor que haya sido fabricado y homologado para este fin.
 - Llene el depósito de combustible utilizando un embudo y siempre en un lugar abierto. No fume durante esta operación, ni cuando manipule el combustible.
 - Abra el depósito de combustible lentamente para permitir que la presión dentro del depósito disminuya lentamente.
 - Reposte antes de arrancar el motor; no quite el tapón del depósito cuando el motor esté en marcha o cuando el motor esté caliente.
 - Si derrama algo de combustible, no intente arrancar la máquina; muévela a otro sitio alejado del lugar del derrame y evite cualquier fuente de ignición hasta que el combustible se haya evaporado y los vapores se hayan disipado.
 - Coloque siempre los tapones de los depósitos y asegúrese de que están bien apretados.
 - Limpie inmediatamente cualquier resto de combustible derramado sobre la máquina o el suelo.
 - No arranque nunca la máquina en el mismo lugar donde ha repostado; arránquela a una distancia mínima de tres metros de dicho lugar.
 - Asegúrese de que el combustible no entre en contacto con su ropa; si derrama algo de combustible sobre la ropa, cámbiela antes de arrancar el motor.
- 3) Reemplace los silenciadores dañados o defectuosos.
- 4) Nunca utilice una máquina con algún tipo de defecto. Antes de utilizar la máquina, realice una inspección exhaustiva, especialmente con respecto a lo siguiente:
 - El gatillo del acelerador no debe sufrir atrancos. No debe ser necesario forzarlo y debe volver automática y rápidamente a la posición neutral.
 - El interruptor del motor debe moverse fácilmente de una posición a otra.
 - Los cables eléctricos y la bujía en particular, deben estar en perfectas condiciones para evitar que haya chispas, y el tapón de la bujía debería estar bien apretado.
 - Las manillas y elementos protectores deberían estar limpios y secos y bien amarrados a la máquina.
 - Los protectores deben estar colocados en la máquina antes de arrancar, y nunca se deben utilizar si están dañados.
 - Asegúrese de que el rotor no está dañado.
- 5) Inspeccione detalladamente la zona de trabajo y utilice un rastrillo o escoba para retirar restos sueltos y cualquier objeto que pudiera salir proyectado por la máquina o que suponga un peligro (piedras, ramas, alambre, huesos, etc).
- 6) Asegúrese de que no haya nada taponando la entrada de aire de la máquina antes de iniciar las tareas. Si la entrada está taponada, la capacidad de soplido de la máquina se verá mermada a la vez que se incrementará la temperatura del motor. Esto puede tener como consecuencia un fallo del motor. Pare el motor y retire el objeto.
- 7) Si la máquina se incendia u ocurre cualquier otra emergencia que suponga que debe abandonar la máquina, abra el arnés y deje caer la máquina hacia atrás.

C) DURANTE EL USO

- 1) No opere la máquina en un lugar cerrado donde pudieran acumularse vapores de monóxido de carbono.
- 2) Trabaje sólo durante el día o cuando tenga buena luz artificial y con buena visibilidad.
- 3) Cuando trabaje en lugares donde se pueda levantar mucho polvo, se recomienda humedecer la superficie ligeramente.
- 4) Intente no molestar a los demás. Use la máquina a horas razonables del día (no muy temprano ni muy tarde cuando el ruido pueda ser una molestia).
- 5) No coloque sobre la máquina accesorios o aparatos que no hayan sido aprobados por el fabricante. Cualquier modificación y/o accesorio no autorizado puede resultar en daños personales graves o la muerte del operario u otros.
- 6) Nunca utilice la máquina:
 - sin los accesorios previstos para cada uso
 - si hay otras personas o animales alrededor
 - en lugares cerrados, donde haya vapores, en un lugar con explosivos o cerca de materiales inflamables o aparatos electrónicos.
- 7) Adopte una postura firme y estable:
 - cuando sea posible, evite trabajar sobre suelos mojados y/o resbaladizos, o terrenos desnivelados o en cuesta que no garanticen la estabilidad del operador.
 - No corra. Camine con cuidado, prestando atención al terreno y cualquier posible obstáculo.
 - valore los riesgos potenciales del terreno y tome cualquier medida preventiva para asegurar su seguridad, especialmente sobre terrenos en cuesta, desnivelados, resbaladizos o inestables.
- 8) Asegúrese de que está bien colocado al arrancar el motor:
 - Asegúrese de que no haya espectadores o mascotas en un radio de 15 metros.
 - No dirija el silenciador (y por lo tanto los humos del escape) hacia materiales inflamables.
- 9) No cambie los ajustes del motor ni ponga el motor a velocidades altas.
- 10) No use la máquina para tareas que fuercen el motor, ni utilice una máquina pequeña para tareas pesadas. Si utiliza la máquina correcta para la tarea, reducirá el riesgo de que ocurran situaciones peligrosas y mejorará la calidad de su trabajo.
- 11) Asegúrese de que la máquina no entra en contacto con objetos extraños, posibles proyectiles y polvo arrojados por el aire. No dirija el flujo de aire hacia personas ni animales. Los corrientes de aire fuertes pueden mover objetos a altas velocidades que pueden rebotar y provocar graves lesiones oculares.
- 12) Preste la máxima atención para evitar que el material o polvo soplado hiera a personas o animales, o que cause daños a la propiedad. Tenga siempre en cuenta la dirección del viento y nunca trabaje en contra del viento. Extienda siempre el tubo de soplido para que la corriente de aire trabaje cerca del suelo.
- 13) no obstruya las zonas del ventilador durante el uso.
- 14) No utilice el soplador mientras esté subido a una escalera o un andamio.
- 15) Pare el motor:
 - cuando coloque o retire los accesorios;
 - cuando deje la máquina sin atender;
 - antes del repostaje;
 - cuando se desplaza entre zonas de trabajo.
- 16) Pare el motor y desconecte el cable de la bujía:
 - Antes de realizar tareas de mantenimiento, limpieza o revisión de la máquina;
 - Después de meterse un objeto extraño: Inspeccione la máquina para comprobar si hubo daños y realice las reparaciones pertinentes antes de volver a arrancar;
 - Si la máquina empieza a vibrar de forma anormal, localice y retire la causa de la vibración de inmediato;
 - Cuando la máquina no está siendo usada;
- 17) Para evitar el riesgo de incendio, no deje la máquina caliente sobre hojas, hierba seca o cualquier otro material inflamable.
- 18) ADVERTENCIA – Si algo rompe u ocurre un accidente mientras trabaja, apague el motor inmediatamente y muévela a otro lugar para evitar daños adicionales.; si ocurre un accidente, o se provocan daños a terceros, realice las tareas de primeros auxilios pertinentes para la situación y póngase en contacto con los servicios de salud. Retire cuidadosamente cualquier objeto o escombros que pueda causar lesiones.

19) **ADVERTENCIA!** Los niveles de ruido y de vibraciones indicadas en este manual son los niveles máximos para la máquina. No realizar las tareas de mantenimiento adecuadas tiene un efecto significativo sobre las emisiones de ruido y las vibraciones. Por lo tanto, es necesario tomar medidas preventivas para evitar daños causados por las vibraciones y los altos niveles de ruido. Tenga la máquina en buen estado, lleve protectores auditivos y descanse a intervalos regulares.

20) Las piezas rotatorias pueden causar serias lesiones. No toque las partes rotatorias mientras siguen rotando

21) No opere la máquina cerca de ventanas abiertas.

22) Usar la máquina con una velocidad estable agarrando el manillar con firmeza puede reducir las vibraciones. Utilizar el motor a una velocidad baja significa una reducción en los niveles de ruido; por lo tanto se recomienda utilizar el motor en la velocidad más baja necesaria para realizar la tarea. Durante la jornada de trabajo debe descansar regularmente y con pausas suficientes para evitar daños ocasionados por el ruido y las vibraciones.

23) Estar expuesto a las vibraciones durante períodos largos de tiempo puede causar daños y desordenes neurovasculares (conocido como “síndrome de Raynaud” o “mano blanca”) especialmente en personas que padecen problemas circulatorios. Los síntomas pueden afectar las manos, muñecas o dedos y consisten en una falta de sensibilidad, letargo, picores, dolores y descoloración o cambios en la piel. Estos síntomas pueden ser agravados por bajas temperaturas y/o agarrar las manillas con demasiada fuerza. Si los síntomas persisten, reduzca el tiempo de uso de la máquina y consulte a su médico inmediatamente.

D) AJUSTE DEL ARNÉS



ADVERTENCIA! Lleve siempre el arnés cuando trabaja con la máquina. De lo contrario, no podrá moverse de forma segura y esto puede provocar serios daños a sí mismo o a otros.

Asegúrese de que el cinturón está cerrado y bien ajustado. Si el cinturón no está bien cerrado puede quedar atrapado o succionado por el motor.

Tener el cinturón y la máquina bien ajustados facilita los trabajos. Ajuste el arnés para tenerlos en la mejor posición para trabajar. Ajuste los correas laterales para distribuir la presión por toda la zona de los hombros.

E) MANTENIMIENTO Y ALMACENAJE

1) **ADVERTENCIA:** Antes de limpiar la máquina o realizar tareas de mantenimiento, desconecte la tapa de la bujía y lea las instrucciones pertinentes. Lleve ropa adecuada y guantes

protectores siempre que realice tareas que puedan poner en riesgo las manos.

2) **ADVERTENCIA:** nunca utilice la máquina con piezas desgastadas o dañadas. Cambie las piezas dañadas o desgastadas, no las repare. Utilice sólo piezas originales: el uso de piezas no originales o que estén mal colocadas puede dañar la máquina y puede causar accidentes o graves lesiones por las que no será responsable el fabricante.

3) Cualquier modificación o tarea de mantenimiento que no esté descrito en este manual debe ser llevado a cabo por su distribuidor o por un centro de mantenimiento especializado para asegurar que la máquina siga siendo segura. Cualquier tarea llevada a cabo por un centro no autorizado o por personas no cualificadas invalidará totalmente la garantía e eximirá al fabricante de cualquier obligación o responsabilidad.

4) Mantenga los pernos y tuercas siempre ajustadas para asegurar que la máquina esté en las condiciones óptimas. Las tareas de mantenimiento regulares son esenciales para asegurar la seguridad y para mantener un nivel alto de rendimiento.

5) No realice ninguna tarea sobre la máquina que no esté descrita en este manual sin los conocimientos o herramientas apropiadas.

6) No almacene la máquina con combustible dentro del depósito en un lugar donde los vapores del combustible puedan alcanzar una llama, una chispa u otra fuente de calor.

7) Deje enfriar el motor antes de almacenar la máquina en un lugar cerrado.

8) Para reducir el riesgo de incendio, asegúrese de mantener el motor, el silenciador y el lugar donde se almacena el combustible libres de serrín, ramas, hojas o grasa; nunca deje el material recogido en el lugar de almacenaje.

- 9) Si necesita vaciar el depósito de combustibles, hágalo fuera y con el motor frío.
- 10) Lleve siempre guantes de trabajo cuando realiza cualquier tarea de mantenimiento.
- 11) Antes de almacenar la máquina, asegúrese de haber retirado las llaves inglesas o cualquier otra herramienta.
- 12) ¡Almacene la máquina fuera del alcance de los niños!
- 13) Inspeccione la bolsa con frecuencia para detectar desgates y un empeoramiento de la calidad.

F) TRANSPORTE Y MANIPULACIÓN

- 1) Cuando tiene que transportar o manipular la máquina, debe:
 - apagar el motor y desconectar la bujía;
 - agarrar la máquina sólo con el manillar y posicionar los tubos para que no causen una obstrucción.
- 2) Cuando utiliza un vehículo para transportar la máquina, asegúrese de amarrarla bien para que no caiga, ya que podría derramar combustible o dañarse.

G) CUIDADOS DEL MEDIO AMBIENTE

La protección del medio ambiente debe ser una prioridad a la hora de utilizar la máquina para el bien de la sociedad y el medio ambiente en el que vivimos. Intente no molestar a la vecindad.

- Cumpla con todas las regulaciones locales pertinentes a la eliminación de aceites, combustible, piezas dañadas u otros elementos que tengan un impacto sobre el medio ambiente; estos desechos no se deben tirar con la basura normal, sino han de ser separados para el reciclaje y llevados a un punto limpio para su eliminación o reciclaje.
- Cumpla con todas la regulaciones locales o regionales sobre la eliminación de residuos.
- Cuando acabe la vida útil del producto, no contamine el medio ambiente.

INSTRUCCIONES DE MANEJO

1. REPARACIÓN DE LA MÁQUINA

La máquina puede usarse como un soplador; para esto, es necesario colocar de forma correcta los accesorios necesarios incluidos con la máquina.



Debe desempaquetar y montar la máquina sobre una superficie llana y estable, con suficiente espacio para la propia máquina y su embalaje. Utilice siempre herramientas adecuadas.

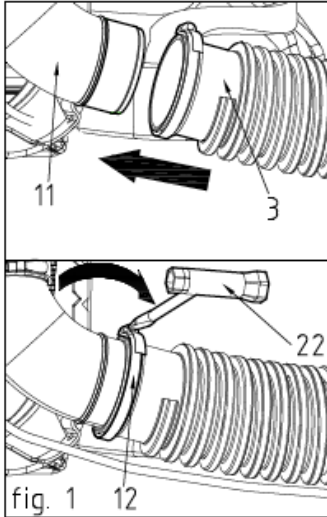

1.1 Conexión del tubo flexible (fig. 1)

- Inserte el tubo angular (11) en la manguera flexible (3) hasta llegar al tope.
- Apriete el tornillo de cierre con la llave de la bujía (22) para cerrar la abrazadera (12).

NOTA Lubrique los tubos para facilitar el ensamblaje.

1.2 Conexión del tubo trasero (fig. 2)

- Inserte el tubo trasero (5) a la manguera flexible (3) hasta llegar al tope.
- Apriete el tornillo con la llave de la bujía (22) para cerrar la abrazadera (12).

NOTA Lubrique los tubos para facilitar el ensamblaje.

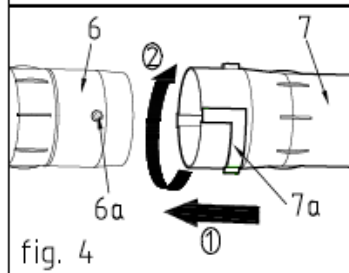
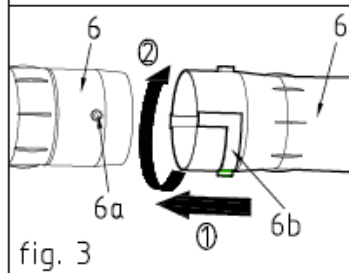
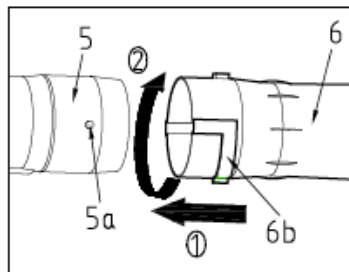
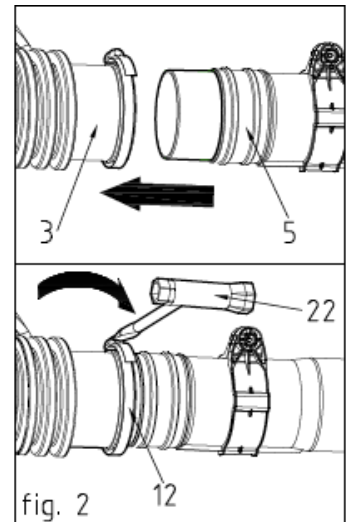

1.3 Conexión del tubo intermedio (fig. 3)

- Alinee el pin (5a) y su correspondiente ranura (6b) y coloque el primer tubo intermedio en el tubo trasero (5) (paso 1).
- Gire el tubo intermedio en el sentido de la agujas del reloj hasta llegar al tope (unos 90 grados) (paso 2).

- Alinee el pin (6a) con su correspondiente ranura (6b) y coloque el segundo tubo intermedio (6) en el primer tubo intermedio (6) (paso 1)
- Gire el tubo intermedio en el sentido de las agujas del reloj hasta llegar al tope (unos 90 grados) (paso 2).

Para limpiar, realizar tareas de mantenimiento, transportar o almacenar, retire los tubos siguiendo los pasos de forma inversa.

NOTA Lubrique los tubos para facilitar el ensamblaje.

1.4 Conexión de la boca del tubo (fig. 4)

- Alinee el pin (6a) y su correspondiente ranura (7a) y coloque la boquilla del tubo en el tubo intermedio (6) (paso 1).
- Gire el tubo intermedio en el sentido de la agujas del reloj hasta llegar al tope (unos 90 grados) (paso 2).

Para limpiar, realizar tareas de mantenimiento, transportar o almacenar, retire los tubos siguiendo los pasos de forma inversa.

NOTA Lubrique los tubos para facilitar el ensamblaje.

1.5 Conexión de la manilla de control

-Coloque la manilla de control (2) en la abrazadera (5a) y apriete el perno de ajuste (7). (fig. 5)

- La manilla de control puede ajustarse. Para cambiar la manilla de control de posición, afloje el perno, mueva la manilla al sitio más cómodo y vuelva a apretar el perno (fig. 6)

NOTA: asegúrese de que los dientes (2a) de la manilla y los de la abrazadera están bien alineados.

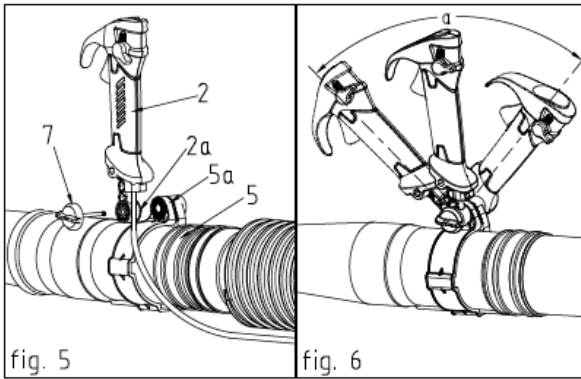

1.6 Conexión del cable del acelerador (fig. 7)

Coloque el cable del acelerador en el clip (13) y después, fije el clip al tubo flexible.

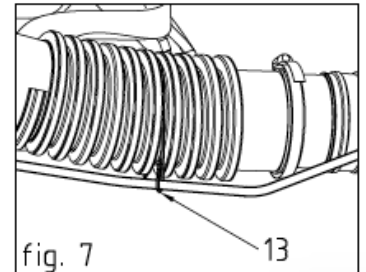

2. PREPARACIÓN PARA EL TRABAJO

2.1 COMPROBACIÓN DE LA MÁQUINA

Antes de iniciar el trabajo:

- Asegúrese de que todos los tornillos estén bien apretados;
- Asegúrese de que el filtro de aire esté limpio;
- Asegúrese de que los amortiguadores estén en buenas condiciones;
- Prepare los accesorios y asegúrese de que estén bien colocados.
- Llene el depósito con combustible tal y como está indicado abajo.

2.2 PREPARACIÓN DE LA MEZCLA DE COMBUSTIBLE

Esta máquina está provista de un motor a dos tiempos que requiere una mezcla de combustible y aceite lubricante.

IMPORTANTE No use gasolina sin mezclar ya que dañará el motor e invalidará la garantía.

IMPORTANTE Use sólo combustible y aceite de calidad para mantener un buen rendimiento y garantizar una larga vida útil de las piezas mecánicas.

2.2.1 Características de la gasolina

Utilice sólo gasolina sin plomo y con un octanaje mínimo de 90.

IMPORTANTE la gasolina sin plomo suele dejar depósitos en el depósito si está almacenado durante más de 2 meses. Use siempre gasolina fresca.

2.2.2 Características del aceite

Utilice sólo aceites lubricantes sintéticos de alta calidad específicos para motor de dos tiempos.

Su distribuidor puede proporcionarle lubricantes diseñados especialmente para este tipo de motor y que garanticen un alto grado de protección.

2.2.3 Preparación y almacenaje de la mezcla de combustible



Las mezclas de gasolina y aceite son altamente inflamables!

- **Mantenga la mezcla de gasolina y aceite en un contenedor homologado para este uso, en un lugar seguro, lejos de llamas o fuentes de calor.**

- **Nunca deje los contenedores al alcance de los niños.**

- **Nunca fume mientras prepara la mezcla y evite inhalar los vapores de la gasolina.**

Para preparar la mezcla de combustible:

- Vierta la mitad de la gasolina dentro del recipiente.
- Añada el aceite lubricante según el gráfico.
- Añada el resto de la gasolina.
- Cierre el contenedor y agítelo bien.

IMPORTANTE La mezcla se deteriora con el tiempo. No prepare cantidades excesivas de combustible para evitar la formación de posos.

IMPORTANTE Mantenga la gasolina y el lubricante en contenedores diferentes y bien identificados para evitar la confusión.

IMPORTANTE Limpie regularmente los contenedores de gasolina y de lubricante para retirar cualquier poso.

2.3 REPOSTAJE



ADVERTENCIA

Nunca fume mientras reposta, y evite inhalar los vapores de la gasolina. Abra con cuidado el tapón del depósito ya que puede aumentar la presión

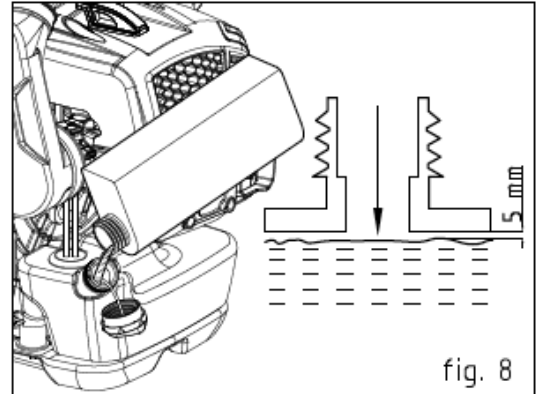

dentro.

Antes de repostar:

- Coloque la máquina sobre una superficie estable y llana con el tapón del depósito hacia arriba.
- Limpie el tapón del depósito y la zona próxima para evitar que entre cualquier resto durante el repostaje.
- Abra el tapón del depósito con cuidado para permitir una reducción paulatina de la presión.

Para repostar:

- Agite bien el contenedor de la mezcla de combustible.
- Utilizando un embudo, vierta combustible suficiente para realizar la tarea propuesta dentro de la botella medidora provista
- No llene demasiado. Deje un espacio mínimo de 5mm entre el combustible y el tapón para permitir la expansión del combustible dentro del tanque. (fig.8)



ADVERTENCIA

Asegúrese siempre de cerrar bien el tapón del depósito.

Limpie inmediatamente cualquier resto de combustible que podría haber caído sobre la máquina o en el suelo y no arranque la máquina hasta que se evaporen los vapores de gasolina.

3. USO DE LA MÁQUINA

3.1 ARRANQUE DE LA MÁQUINA

Antes de arrancar el motor, coloque la máquina sobre un terreno estable y asegúrese de que no está machacando los tubos.

3.1.1 Arranque en frío

Un arranque en "frío" es cuando hayan pasado un mínimo de 10 minutos desde la última vez que el motor fue arrancado, o después de repostar.

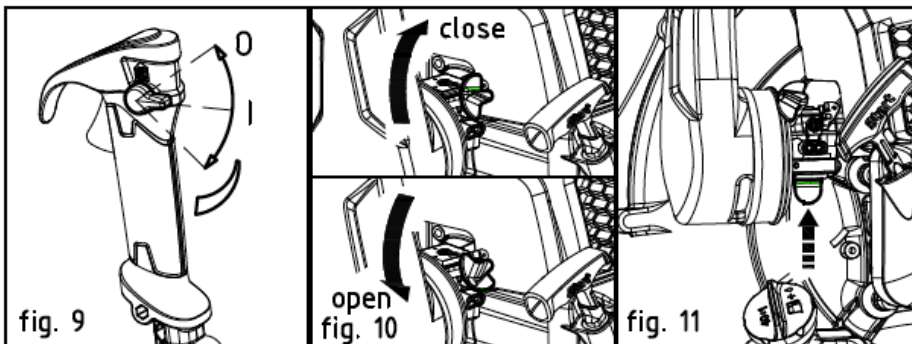

1. Coloque el interruptor del motor (8) en la posición intermedia "I" (fig. 9)
2. Gire el interruptor del obturador (15) en el sentido de las agujas del reloj a la posición «CHOKE» (fig. 10)
3. Presione el bulbo del cebador (19) de 7 a 10 veces para preparar el carburador (fig. 11).
4. Agarre la máquina con firmeza con la mano izquierda en la manilla (1) para no perder el control de la máquina

durante el arranque. (fig. 12)

5. Tire lentamente del tirador de arranque (16) unos 10-15 cm hasta que encuentre algo de resistencia; después tire con más fuerza un par de veces hasta que escuche el primer arranque (fig.12)

IMPORTANTE Para no romper la cuerda del tirador de arranque, no tire hasta completar su extensión ni la deje rozar contra el agujero desde donde sale. No suelte el cable, déjelo recogerse hasta que vuelva a su posición inicial.

6. Gire el interruptor del obturador (15) en el sentido contrario a las agujas del reloj a la posición «RUN» (fig. 10)
7. Tire otra vez del tirador de arranque (16) hasta que arranque el motor. (fig. 12)

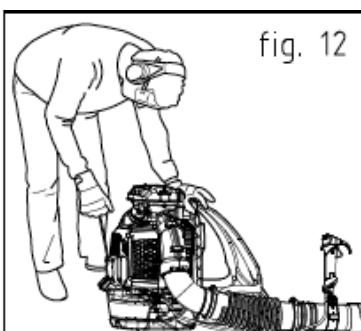

8. Cuando arranque el motor, déjelo en ralentí durante unos 10 segundos
9. Acelere el motor con el gatillo de aceleración (9) para calentarlo antes de utilizar la máquina.

IMPORTANTE Si tira del tirador de arranque varias veces con el obturador abierto, puede inundar el motor y dificultar el arranque.

En caso de inundar el motor siga estos pasos:

Ponga el interruptor de arranque en la posición O (STOP). Gire el obturador a la posición RUN. Retire la bujía y límpiela. Tire del tirador varias veces y muy despacio para drenar el combustible de la cámara de combustión. Espere a que se evaporen los vapores y vuelva a colocar la bujía.

3.1.2 Arranque en caliente

Para arrancar el motor en caliente, justo después de parar el motor, siga los pasos 1 – 3 – 4 – 6 – 7 descritos arriba, asegurándose de colocar el perno del obturador en la posición RUN

3.2 AJUSTAR LA VELOCIDAD

Las revoluciones debe ser proporcionales al tipo de trabajo que va a realizar y son regulados por el gatillo de aceleración (9) que se encuentra en la manilla superior. El gatillo de aceleración puede apretarse en distintas posiciones y ajustar así la velocidad (8) de la máquina.

3.3 PARAR EL MOTOR

Para parar el motor:

- Gire el interruptor del acelerador en dirección contraria al sentido de las agujas del reloj para colocarlo en la posición intermedia (fig. 9)
- Suelte el gatillo y deje el motor seguir en ralentí durante unos 10 segundos.
- Gire el interruptor del acelerador en el sentido de las agujas del reloj hasta llegar al tope (fig. 9)

4. MANEJO DEL SOPLADOR



La máquina se lleva como una mochila. Agarre y controle el tubo con la mano derecha en la manilla de control.

Debe ajustar la velocidad según el tipo de material a retirar; es infrecuente la necesidad de usar la velocidad más alta, y muchas tareas se pueden realizar a media velocidad:

- Si fuese necesario, humedezca la superficie a limpiar para evitar levantar demasiado polvo;
- Use la máquina a velocidades bajas para materiales poco pesados y arbustos pequeños en un jardín;
- Use la máquina a velocidad media para mover hierba y hojas en superficies pavimentados o terrenos firmes;
- Use la máquina a velocidad alta para mover materiales más pesados como nieve reciente o grandes cantidades de tierra.
- Use un rastrillo o un cepillo para liberar materiales pegados al suelo;
- Mantenga la boquilla del tubo lo más cerca del suelo posible. Utilice todo el tubo para mantener el corriente de aire cerca del suelo.



Preste siempre atención para evitar que el material o polvo movidos no causen daños a personas, animales o propiedades. Tenga siempre en cuenta la dirección del viento y nunca trabaje en contra de él.

4.1 FINALIZACIÓN DE LOS TRABAJOS.

Al rematar sus tareas:

- Apague el motor, tal y como se indica arriba.
- Desconecte la tapa de bujía.

5. TAREAS DE MANTENIMIENTO REGULARES



Las tareas de mantenimiento regulares son esenciales para mantener la eficacia y seguridad de la máquina a lo largo del tiempo.

Durante las tareas de mantenimiento:

- **Retire la tapa de la bujía**
- **Espere que el motor enfríe**
- **Lleve guantes protectores.**
- **No realice ninguna tarea de mantenimiento sin los conocimientos o herramientas necesarios.**

5.1 ALMACENAJE

Después de cada sesión de trabajo limpie la máquina meticulosamente para retirar cualquier resto de polvo u otros restos, y remplace o repare cualquier pieza dañada.

La máquina debe almacenarse en un lugar seco, sin estar expuesto a los elementos.

5.2 CILINDRO Y SILENCIADOR

Para evitar incendios, limpie periódicamente las aletas del cilindro con aire comprimido y retire de la zona del cilindro cualquier resto de polvo, hojas o suciedad.

5.3 SISTEMA DE ARRANQUE

Para evitar daños al motor y que se sobrecaliente, mantenga siempre los ventiladores limpios y libres de polvo e serrín. La cuerda del tirador de arranque debe remplazarse nada más detectar muestras de desgaste.

5.4 PERNOS Y TUERCAS

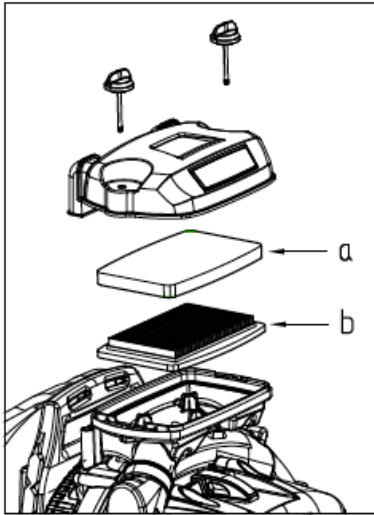

Compruebe regularmente que los pernos y tuercas están apretados y que las manillas están bien sujetadas.

5.5 FILTRO DE AIRE

IMPORTANTE La limpieza del filtro de aire es esencial para garantizar la eficacia y durabilidad de la máquina. No trabaje sin un filtro ni con un filtro dañado ya que causará daños irreparables al motor.

Debe limpiar el filtro cada 8-10 horas de trabajo. Limpie el filtro de la siguiente manera:

- Afloje el perno de la tapa (10), retire la tapa, filtro de esponja (a) y filtro de papel (b).

- Lave el filtro con agua y jabón; después déjelo secar al aire libre. No utilice gasolina u otros solventes.

- Limpie el filtro de papel con aire comprimido.

- Vuelva a colocar el filtro de esponja, el filtro de papel y la tapa y vuelva a cerrar los pernos. Asegúrese de que el filtro de papel está abajo y el de esponja encima.

5.6 COMPROBACIÓN DE LA BUJÍA

Retire periódicamente la bujía y límpiela con un cepillo metálico para eliminar cualquier depósito. Compruébela y ajústela para que los electrodos estén a la distancia adecuada.

Vuelva a colocar la bujía y apriétala con la llave proporcionada. Debe reemplazar la bujía con una de características semejantes cuando los electrodos se queman o cuando el aislamiento se haya deteriorado. En cualquier caso, debe reemplazarlos después de 100 horas de uso.

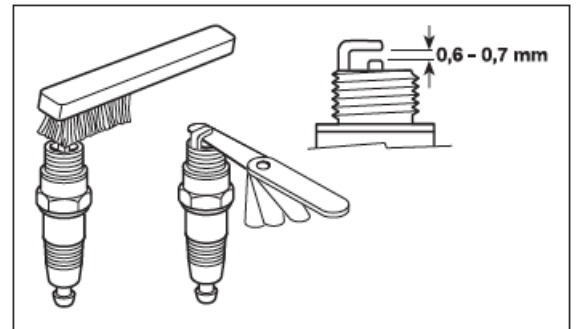

5.7 AJUSTES DEL CARBURADOR

IMPORTANTE Cuando el motor se apaga o hay poca diferencia entre las distintas velocidades en la manilla de control, se recomienda ajustar el carburador. Esta tarea sólo la puede realizar el distribuidor.

5.8 PERÍODOS DE ALMACENAJE

IMPORTANTE Si la máquina no se va a utilizar durante los siguientes 2-3 meses, se recomienda seguir las siguientes indicaciones para evitar dificultades y para prevenir daños permanentes a la máquina.

5.8.1 Almacenaje

Antes de almacenar la máquina:

- Vacíe el depósito de combustible.
- Arranque el motor y déjelo en ralentí hasta que pare, ya que así quemará todo el combustible en el carburador.
- Deje enfriar el motor y retire la bujía.

5.8.2 Retomar las tareas

Cuando quiera volver a usar la máquina:

- Coloque la bujía.
- Prepare la máquina tal y como se detalla en la sección "Preparación para el trabajo".

5.9 TABLA DE TAREAS DE MANTENIMIENTO

Los siguientes intervalos sólo son válidos bajo condiciones normales de trabajo. Si realiza jornadas más largas o las condiciones son difíciles (por ejemplo, zonas con mucho polvo), acorte los intervalos especificados.		Antes de comenzar a trabajar	Después de cada jornada	Después de repostar	Cada semana	Cada mes	Cada 12 meses	Si hay problemas	Si está dañada	Si hace falta
Toda la máquina	Inspección visual (condición, desgastes, pérdidas)	*		*						
	Limpiar		*							
Manilla de control	Comprobar funcionamiento	*		*						
Filtro de aire	Comprobar				*			*		*
	Reemplazar								*	*
Filtro de combustible	Comprobar					*		*		
	Reemplazar ¹						*		*	
Carburador	Comprobar ajustes en ralentí		*							
	Reajuste el ralentí									*
Bujía	Limpiar y ajustar la distancia entre los electrodos cada 10 horas de uso							*		
	Reemplazar después de 100 horas de uso								*	
Ventiladores	Limpiar		*							*
Tornillos a la vista	Comprobar					*		*		
	Apretar							*		*
Elementos anti-vibración	Comprobar	*						*		*
	Reemplazar ¹								*	
Pegatinas de seguridad	Reemplazar								*	
Silenciador	Limpiar ¹							*		

1) Estas tareas han de ser realizadas por un distribuidor oficial u otra persona cualificada
Sólo utiliza piezas de recambio originales o aquellos recomendados por el fabricante

6. TAREAS DE MANTENIMIENTO EXTRAORDINARIAS

Estas tareas sólo las puede realizar su distribuidor

Cualquier tarea llevada a cabo en un centro no autorizado o por personas no cualificadas invalidará la garantía.

6.1 FILTRO DE COMBUSTIBLE

Dentro del depósito de combustible hay un filtro que evita que las impurezas entren en el motor. El filtro debe ser cambiado cada año por su distribuidor.

6.2 AJUSTES DEL CARBURADOR

El carburador viene ajustado de fábrica para proporcionar el máximo rendimiento en todas las situaciones, con un mínimo de emisiones nocivas en cumplimiento con todas las normativas pertinentes.

En el caso de un rendimiento pobre, contacte con su distribuidor para comprobar el carburador y el motor.

7. IDENTIFICACIÓN DE PROBLEMAS

Qué hacer:			
Problema	Solución	Problema	Solución
1. El motor no arranca o no se mantiene encendido		3. El motor funciona de forma irregular y la falta potencia al acelerar	
El motor fue arrancado de forma incorrecta	Siga las instrucciones (véase capítulo 3)	La bujía está sucia o la distancia entre los electrodos es incorrecta	Compruebe la bujía (véase capítulo 5)
La bujía está sucia o la distancia entre los electrodos es incorrecta	Compruebe la bujía (véase capítulo 5)	Hay problemas con el carburador	Póngase en contacto con su distribuidor
El filtro de aire está atascado	Limpie o reemplace el filtro (véase capítulo 5)	4. El motor echa demasiado humo	
Hay problemas con el carburador	Póngase en contacto con su distribuidor	El combustible está mal mezclado	Prepare el combustible siguiendo las instrucciones (véase capítulo 2)
La rejilla de la entrada de aire está abierta	Cierre la rejilla	Hay problemas con el carburador	Póngase en contacto con su distribuidor
El tubo no está puesto	Coloque el tubo	5. La máquina vibra de forma exagerada	
2. El motor arranca pero le falta potencia		Hay piezas dañadas o sueltas	Pare la máquina y desconecte el cable de la bujía. Compruebe que no haya daños. Compruebe que no haya piezas sueltas y apriete las que hubiese. Para cualquier tarea de reparación, acuda a un centro autorizado.
El filtro de aire está atascado	Limpie o sustituya el filtro (véase capítulo 5)		
Hay problemas con el carburador	Póngase en contacto con su distribuidor		

INFORMACIÓN TÉCNICA

Datos técnicos	Máquina	SG76C
Capacidad	Cm^3	75,6
Potencia	kw	3,1
Revoluciones máximas del motor	min^{-1}	7300
Bujía		BOSCH USR7AC CHAMPION RZ7C TORCH CMR7H
Mezcla (gasolina aceite para motores de 2 tiempos)		40:1
Capacidad del depósito de combustible	ml	2100
Nivel de presión auricular del operador L_{pA} Incertidumbre de medición	dB(A) dB(A)	100,2 3
Nivel de potencia acústica medida Incertidumbre de medición	dB(A) dB(A)	108,9 3
Nivel de potencia acústica garantizada	dB(A)	112
Nivel de vibraciones Incertidumbre de medición	m/s^2 m/s^2	2,02 1,5
Peso (con todos los accesorios, depósito vacío)	kg	11,6
Flujo de aire	m^3/h	1500
Velocidad máxima de aire	m/s	92
Largo (sin el tubo)	mm	535
Ancho (sin el tubo)	mm	350
Altura (sin el tubo)	mm	545

DESPIECE

ALNOVA®

SG76C

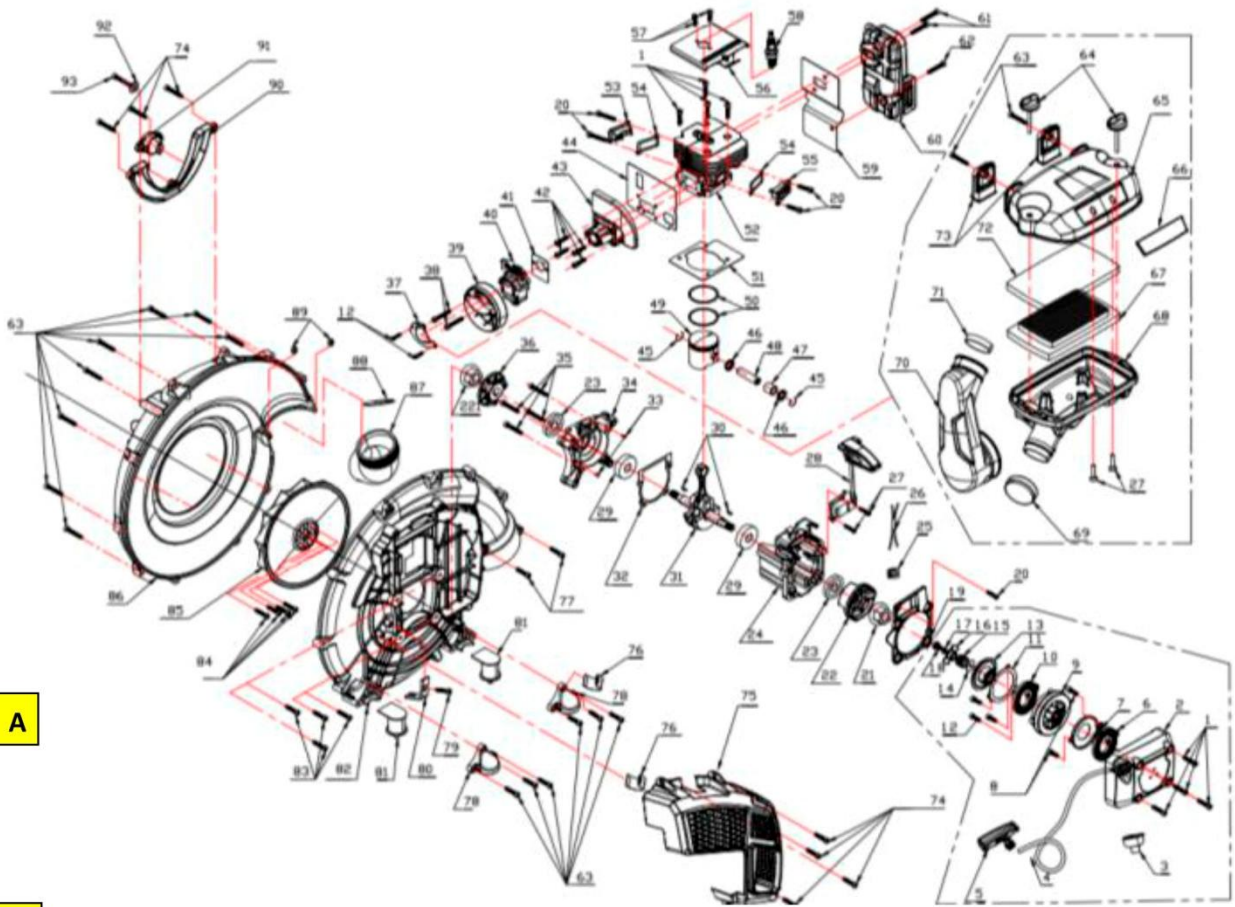

A

B

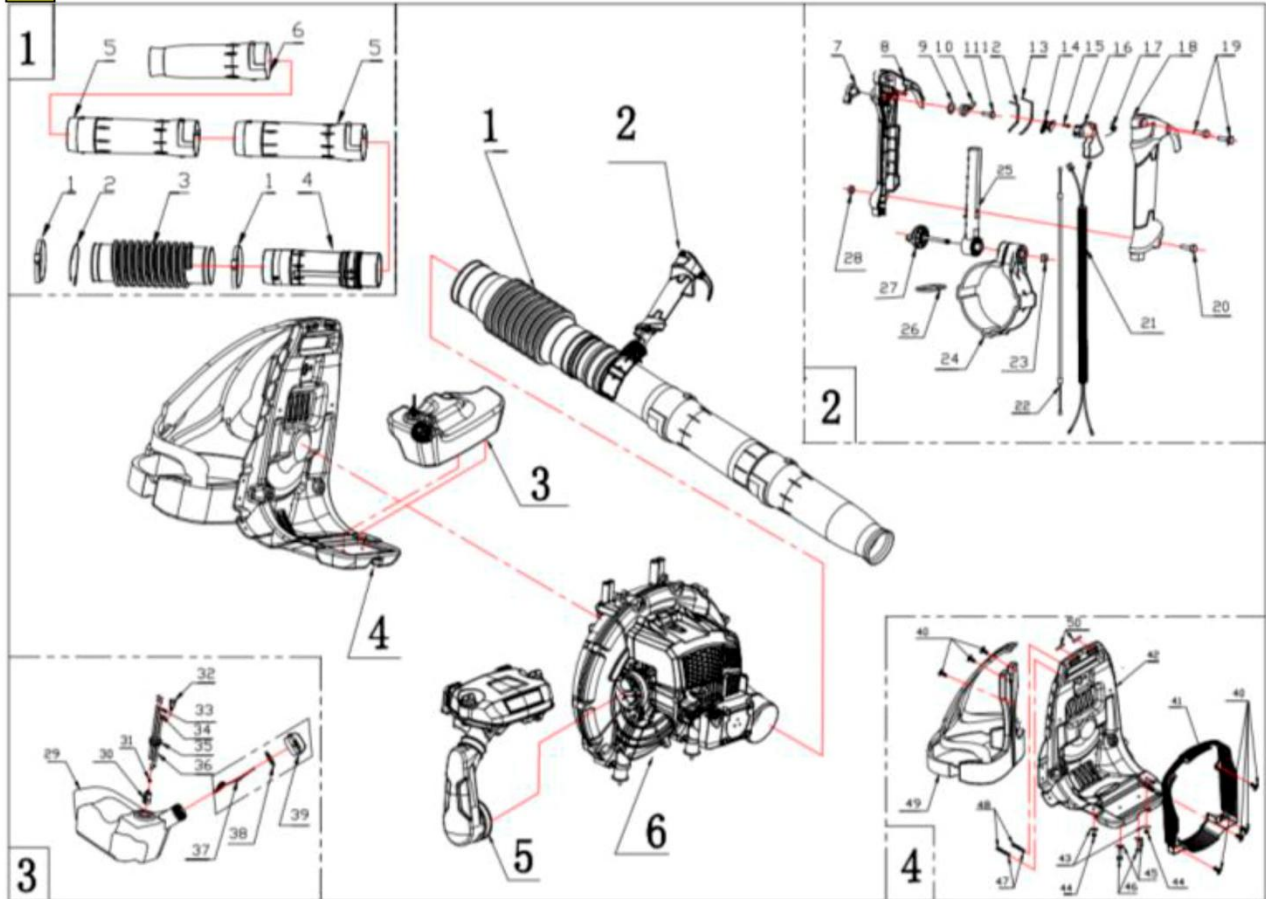

EMPRESA DISTRIBUIDORA

MILLASUR, S.L.
RUA EDUARDO PONDAL, Nº 23 P.I.SIGÜEIRO
15688 OROSO - A CORUÑA
ESPAÑA

**DECLARACIÓN DE CONFORMIDAD CE**

En cumplimiento con las diferentes directivas CE, en la presente se confirma que, debido a su diseño y construcción, y según marca CE impresa por fabricante en la misma, la máquina identificada en este documento cumple con las exigencias pertinentes y fundamentales en seguridad y salud de las citadas directivas CE. Esta declaración valida al producto para mostrar el símbolo CE.

En el caso de que la máquina se modifique y esta modificación no esté aprobada por el fabricante y comunicada al distribuidor, esta declaración perderá su valor y vigencia.

Denominación de la máquina: **SOPLADOR**

Modelo: **SG76C**

Norma reconocida y aprobada a la que se adecúa:

Directiva 2006/42/CE / 2014/30/EU

Testada de acuerdo a:

**EN 15503:2009+A2:2015 / EN ISO 12100:2010 EK9-BE-82:2013
EN ISO 14982:2009**

**Test report: 160301229SHA-001:2016-05-18
160301229SHA-002:2016-05-18
160301230SHA-001**

Sello de empresa

millasur
Rúa Eduardo Pondal, nº 23
Pol. Ind. Sigüeiro - 15688 Oroso - A Coruña
Tlf. 981 696465 / Fax. 981 690861

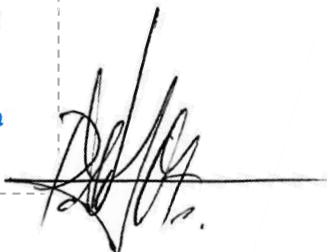

Manual do operario

SG76C



ALNOVA[®]

Millasur, SL.
Rúa Eduardo Pondal, nº 23 - Pol. Ind. Sigüeiro
15688 - Oroso - A Coruña 981 696465 www.millasur.com



ATENÇÃO:

- Leia com atenção este manual de instruções antes de utilizar este produto
- Mantenha este manual sempre por perto.

CONTEÚDO

Alguns parágrafos deste manual contêm informação muito importante e são identificados com os seguintes símbolos:

NOTA ou **IMPORTANTE**

Oferece informação adicional para prevenir danos na máquina ou noutros objetos.

ATENÇÃO!

Desrespeitar indicações com este rótulo pode provocar danos graves na pessoa ou mesmo a morte.

Conhecer a máquina

Instruções de segurança

Instruções de funcionamento

1. Preparação da máquina
2. Preparação para trabalhar
3. Utilização da máquina
4. Como utilizar o soprador
5. Tarefas de manutenção de rotina
6. Tarefas de manutenção excepcionais
7. Identificação de problemas

Informação técnica

CONHECER A MÁQUINA

Descrição e utilização

Esta máquina consiste num motor que faz andar um rotor que produz uma corrente de ar de grande velocidade.

Utilização

Esta máquina foi desenvolvida para:

- soprar folhas, erva, papéis ou outros materiais, por exemplo, em jardins, caminhos, parques de estacionamento e ruas.

Utilizar a máquina para outras atividades não detalhadas pode ser perigoso e produzir prejuízos em pessoas ou danos materiais.

Tipos de utilização

Esta máquina foi desenvolvida para uso doméstico; não foi fabricada para a sua utilização com fins profissionais ou comerciais.

Utilização imprópria

Não utilize a máquina para soprar materiais perigosos; por exemplo, para produtos inflamáveis ou explosivos, brasas ou cinzas quentes, materiais combustíveis não acesos, cigarros acesos, cacos de vidro ou cristal, objetos com gume ou aguçados, objetos metálicos, pedras ou qualquer outro objeto que pudesse produzir danos ao operário ou a outras pessoas. São exemplos (não exaustivos) de uma utilização imprópria os seguintes:

- Direcionar o fluxo de ar para pessoas ou animais;
- Utilizar a máquina sem os acessórios proporcionados pelo fabricante para certas tarefas, ou utilizar estes complementos para fins não definidos nas instruções de utilização;
- A utilização da máquina por mais de uma pessoa a um tempo.

IDENTIFICAÇÃO DE SÍMBOLOS E COMPONENTES DA MÁQUINA.



- a) Interrupção do motor
Ao colocarmos o interruptor em posição “STOP”, o motor pára imediatamente



- b) Atenção! Perigo. Operar esta máquina de maneira incorreta pode produzir danos pessoais graves ao utilizador e a outras pessoas. Leia as instruções antes de trabalhar com a máquina
- c) O operário tem de verificar que não há outras pessoas ou animais a 15 metros do espaço de trabalho.



- d) Sob condições normais, o utilizador desta máquina fica exposto a um nível acústico diário de 85dB (A) ou mais. Utilize óculos de segurança e proteção auditiva sempre.
- e) Utilize luvas e calçado protetor
- g) Nível de potência acústica de curva A garantida



- h) Depósito de mistura de combustível

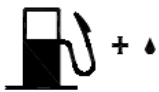

- i) Obturador fechado
- j) Obturador aberto



- k) Regulação do carburador
“H” regulação de alta velocidade, “L” regulação de baixa velocidade



- l) Regulação da velocidade do motor



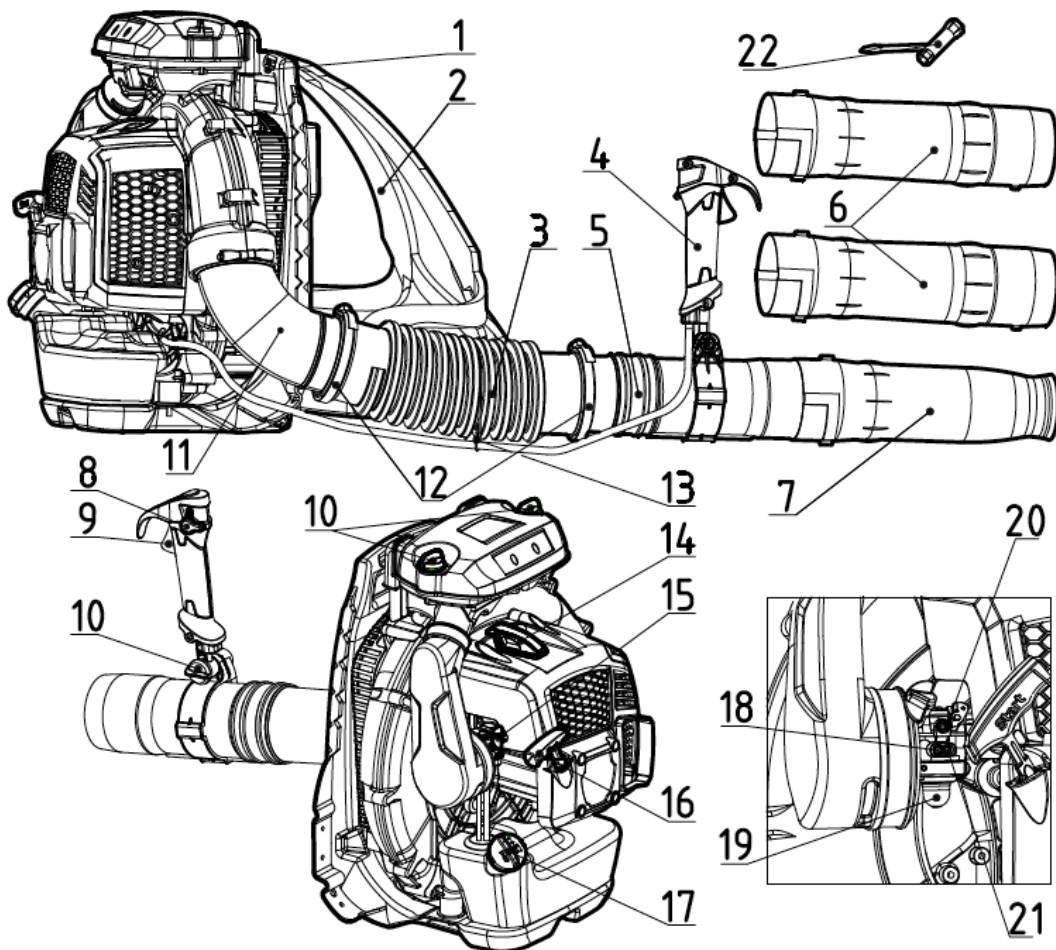

- | | |
|--|------------------------------------|
| 1 Pega de transporte | 13 Clip |
| 2 Arnês | 14 Tapa da vela |
| 3 Mangueira flexível | 15 Interruptor do obturador |
| 4 Guiador de controlo | 16 Puxador de arranque |
| 5 Conduto traseiro | 17 Tapa do depósito de combustível |
| 6 Tubo intermédio (x2) | 18 Agulha L |
| 7 Boca da mangueira | 19 Bolha do arrancador |
| 8 Interruptor do motor / Regulação do acelerador | 20 Parafuso T |
| 9 Gatilho do acelerador | 21 Agulha H |
| 10 Parafuso de fecho | 22 Chave para a vela |
| 11 Tubo em ângulo | |
| 12 Abraçadeira | |

INSTRUÇÕES DE SEGURANÇA

Esta máquina é altamente barulhenta e os operários têm de levar sempre proteções auriculares.

A) FORMAÇÃO

- 1) **ATENÇÃO!** Leia estas instruções antes de começar. Fique a conhecer os controlos e a correta utilização da máquina. Verifique que sabe como é que a máquina pode ser parada rapidamente.
- 2) Não permita que a máquina seja utilizada por pessoas que não estejam familiarizadas com a máquina nem o seu uso por crianças. Tenha em consideração as leis do seu país/região que regulamentam a idade mínima aceite para a utilização desta máquina.
- 3) Não utilizar a máquina se está cansado ou doente, se ingeriu algum medicamento, droga, álcool ou qualquer outra substância que alterar a sua capacidade de reação ou de discernimento.
- 4) Saiba que o operário ou utilizador é responsável por qualquer acidente ou acontecimento que provoque prejuízos a outras pessoas ou as suas propriedades.
- 5) Se vender ou emprestar a máquina a outra pessoa, verifique a inclusão deste manual de instruções.

B) ANTES DE COMEÇAR

- 1) Utilize roupa adequada que não impeça o movimento à hora de trabalhar com a máquina.
 - Utilize roupa ajustada, luvas anti-vibração, óculos de proteção, uma máscara de meia cara, proteção auricular e sapatos de segurança com sola antiderrapante.
 - Não utilize nunca cachecol, camisa, colares ou qualquer outro acessório pendurado do corpo que possa ficar apanhado na máquina.
 - Se tem o cabelo comprido verifique que ficou bem atado por trás da cabeça.
 - Utilize uma máscara se existir risco de levantar pó.

2) **ATENÇÃO: PERIGO!** O combustível é muito inflamável.

- Armazene o combustível num contentor que tenha sido fabricado e homologado para isso.
- Preencha o depósito de combustível utilizando um funil e sempre em espaço aberto. Não fume durante esta operação, nem quando manipular o combustível.
- Abra o depósito de combustível devagar para permitir a pressão dentro do depósito diminuir lentamente.
- Preencha antes de arrancar o motor; não tire a tampa do depósito quando o motor esteja em andamento ou quando o motor esteja quente.
- Se algum combustível cair, não procure arrancar a máquina nesse lugar; mova a máquina para outro lugar afastado deste e fique longe de qualquer fonte de ignição até o combustível se evaporar e os vapores desaparecerem.
- Coloque sempre as tampas dos depósitos e verifique que ficaram bem apertadas.
- Limpe imediatamente qualquer resto de combustível deitado sobre a máquina ou o chão.
- Não arranque nunca a máquina no mesmo lugar onde encheu o depósito; faça isto numa distância mínima de três metros desse lugar.
- Fique certo de que o combustível não entrou em contacto com a sua roupa; se deitou algum combustível na roupa, mude de roupa antes de arrancar o motor.

3) Substitua os silenciadores danificados ou com defeitos.

4) Nunca utilize uma máquina com algum tipo de defeito. Antes de utilizar a máquina, realize uma inspeção exaustiva, muito especialmente com respeito aos seguintes itens:

- O gatilho do acelerador não fica travado. Não é preciso premir com força e este volta de maneira rápida e automática à posição inicial.
- O interruptor do motor movimenta-se facilmente de uma posição para a outra.
- Os cabos elétricos e muito em especial o da vela, têm de estar em perfeitas condições para não existir risco de saltarem faíscas. A tampa da vela tem de estar apertada.
- A pega, o guiador e os elementos de proteção têm de estar limpos e secos e segurados corretamente na máquina.
- Os elementos de proteção têm de estar colocados na máquina antes de arrancar o motor. Não utilize a máquina se estiverem danificados.
- Verifique que o rotor não esteja danificado.

5) Inspeccione ao detalhe a zona de trabalho e utilize um ancinho ou vassoura para deitar fora restos soltos ou qualquer objeto que possa vir a ser projetado pela máquina ou ser um eventual risco (pedras, galhos, arame, ossos, etc).

6) Verifique que não haja coisa nenhuma a tapar a entrada de ar da máquina antes de iniciar os trabalhos. Se a entrada estiver tapada, a capacidade de sopro da máquina minguará e a temperatura do motor irá crescer. Isto

pode vir a produzir falhas no motor. Pare o motor e tire o objeto.

7) Se a máquina incendear ou acontece qualquer outra emergência que faça com que tenha que deitar fora a máquina, abra o arnês e deixe cair a máquina para trás.

C) DURANTE A SUA UTILIZAÇÃO

1) Não utilize a máquina em lugares fechados onde seja possível a acumulação de vapores de monóxido de carbono.

2) Trabalhe apenas pelo dia ou quando tiver uma luz artificial adequada e boa visibilidade.

3) Quando trabalhar em lugares onde seja possível que voe muito pó, é recomendável molhar ligeiramente a superfície.

4) Procure não incomodar outras pessoas. Utilize a máquina em horas razoáveis do dia (nem muito cedo nem muito tarde, quando o barulho possa vir a ser um incómodo).

5) Não colocar na máquina acessórios ou aparelhos que não tenham sido aprovados pelo fabricante. Qualquer modificação e/ou acessório não autorizado pode produzir danos pessoais graves ou risco de vida para o operário ou outros.

6) Não utilize a máquina:

- sem os acessórios previstos para cada utilização

- se houver outras pessoas ou animais por perto

- em lugar fechado, onde houver vapores, em um lugar com explosivos ou perto de materiais inflamáveis ou aparelhos electrónicos.

7) Tenha uma postura corporal firme e estável

- Quando isto for possível, evite o trabalho sobre solos molhados e/ou escorregadios, ou terrenos não uniformes ou em encosta que não garantam a estabilidade do operador.

- Não corra. Caminhe com precaução, atendendo para o terreno e para qualquer possível obstáculo.

- Avalie os riscos potenciais do terreno e tome qualquer prevenção necessária visando assegurar a sua segurança, especialmente em terrenos em encosta, irregulares, escorregadios ou instáveis.

8) Fique certo de estar bem colocado antes de iniciar o motor:

- Verifique que não haja outras pessoas ou mascotes num rádio de 15 metros.

- Não direcione o silenciador (e com ele o fumo do escape) para materiais inflamáveis.

9) Não mude a regulação do motor nem utilize o motor a altas velocidades.

10) Não utilize a máquina para tarefas que forcem o motor, nem utilize uma máquina pequena para tarefas pesadas. Ao utilizar a máquina correta para cada trabalho reduz o risco de acontecerem situações perigosas e irá melhorar a qualidade do seu trabalho.

11) Verifique que a máquina não entra em contacto com objetos estranhos, possíveis objetos arremessados e pó lançado pelo ar. Não direcione o fluxo de ar para pessoas ou animais. As correntes de ar fortes podem mover objetos a altas velocidades que podem saltar e produzir lesões oculares de gravidade.

12) Mantenha a máxima atenção para evitar que o material ou o pó soprado possa ferir pessoas ou animais, ou danifique propriedades. Tenha sempre em consideração a direcção do vento e não trabalhe contra vento. Estenda o tubo de sopro para que a corrente de ar trabalhe perto do solo.

13) Não tape as zonas do ventilador durante a sua utilização.

14) Não utilize o soprador no alto duma escada ou andaime.

15) Pare o motor:

- quando coloque ou tire os acessórios;

- quando deixe a máquina sem atender;

- antes de deitar combustível no depósito;

- quando se deslocar entre zonas de trabalho.

16) Pare o motor e desligue o cabo da vela:

- Antes de realizar tarefas de manutenção, limpeza ou revisão da máquina;

- Se um objeto estranho se introduzir na máquina: Inspeccione a máquina para verificar se houve danos e realize as reparações que for preciso antes de arrancar de novo;

- Se a máquina começar a vibrar de maneira anormal, localize e deite fora a causa da vibração imediatamente;

- Quando a máquina não esteja a ser utilizada;

17) Para evitar risco de incêndio, não deixe a máquina quente sobre folhas, erva seca, ou qualquer outro material inflamável.

18) **ATENÇÃO** – Se alguma peça quebrar ou acontecesse um acidente enquanto estiver a trabalhar, desligue o motor imediatamente e mova a máquina para outro lugar a fim de evitar danos adicionais; se acontecer um acidente ou houver danos a outras pessoas, realize as tarefas de primeiros auxílios que a situação aconselhe e contacte com os serviços de saúde. Tire com precaução qualquer objeto ou lixo ou resto que esteja a causar danos.

19) **ATENÇÃO!** O nível de ruído e de vibrações indicadas neste manual são os níveis máximos da máquina. Não realizar as tarefas de manutenção adequadas tem um efeito negativo sobre as emissões de ruído e a vibração. É preciso tomar medidas preventivas para evitarmos danos produzidos pelas vibrações e um alto nível de barulho. Mantenha a máquina em bom estado, utilize protetores auriculares e descanse regularmente.

20) As peças giratórias podem produzir lesões graves. Não toque nas partes rotatórias enquanto estejam a virar.

21) Não trabalhe com a máquina perto de janelas abertas.

22) Utilize a máquina com uma velocidade estável segurando o guiador com firmeza, isto pode reduzir as vibrações. Utilize o motor a uma velocidade baixa, isto faz diminuir o barulho; É recomendável utilizar o motor na menor velocidade necessária para desenvolver a tarefa. Durante a jornada de trabalho tem de descansar regularmente e de maneira suficiente para evitar danos produzidos pelo ruído ou vibrações.

23) Ficar exposto às vibrações durante períodos longos de tempo pode produzir danos e desordens neurovasculares (conhecidas como “doença de Raynaud” ou “mãos brancas”) especialmente em pessoas que têm problemas de circulação. Os sintomas podem afetar mãos, pulsos ou dedos e consistem numa falta de sensibilidade, letargia, comichão, dores e descoloração ou mudanças na pele. Estes sintomas podem ser mais graves se houver baixas temperaturas e/ou segurar o guiador com muita força. Se os sintomas continuam, reduza o tempo de utilização da máquina e consulte o seu médico imediatamente.

D) REGULAÇÃO DO ARNÊS



ATENÇÃO! Utilize o arnês o tempo todo que esteja a trabalhar com a máquina. Do contrario, não se poderá mover com segurança e isto pode produzir danos graves a si ou a outros.

Verifique que o cinto está fechado e bem ajustado ao corpo.

Se o cinto não estiver fechado corretamente pode ser apanhado ou sugado pelo motor.

Ter o cinto e a máquina corretamente ajustados facilita o trabalho. Ajuste o arnês para a melhor posição de trabalho. Ajuste as correias laterais para distribuir a pressão pelos ombros.

E) MANUTENÇÃO E ARMAZENAGEM

1) **ATENÇÃO:** Antes de limpar a máquina ou realizar tarefas de manutenção, desconecte a tampa da vela e leia as instruções correspondentes. Utilize a roupa adequada e luvas de proteção sempre que realizar tarefas que ponham em risco as suas mãos.

2) **ATENÇÃO:** Não utilize a máquina com peças gastas ou danificadas. Troque as peças danificadas ou gastas por outras novas, não repare as peças. Utilize unicamente peças originais: a utilização de peças que não sejam originais ou que estejam mal colocadas pode danificar a máquina e produzir acidentes ou lesões graves pelas que o fabricante não será responsável.

3) Qualquer mudança ou tarefa de manutenção que não esteja especificada neste manual tem de ser desenvolvida pelo seu distribuidor ou um centro de manutenção especializado para ter a certidão de que a máquina continua a ser segura. Qualquer tarefa desenvolvida por um centro não autorizado ou pessoas não qualificadas torna inválida a garantia ficando o fabricante isento de qualquer responsabilidade ou obriga.

4) Mantenha os parafusos e porcas sempre apertadas para estar certo de que a máquina se encontra em ótimas condições de segurança. As tarefas de manutenção regulares são essenciais para a segurança e para manter um nível alto de rendimento.

5) Não realize tarefa alguma na máquina que não esteja definida neste manual sem os conhecimentos ou ferramentas adequadas.

6) Não armazene a máquina com combustível dentro do depósito num lugar onde os vapores do combustível

possam estar perto duma chama, faísca ou outras fontes de calor.

7) Deixe arrefecer o motor antes de armazenar a máquina num lugar fechado.

8) Para reduzir o risco de incêndios, esteja certo de manter o motor, o silenciador e o local onde se irá armazenar o combustível livres de serradura, galhos, folhas ou óleos; nunca deixe o material que soprou no lugar de armazenagem.

9) Se for preciso esvaziar o depósito de combustível, faça isto fora e com o motor frio.

10) Utilize sempre luvas de trabalho quando realizar qualquer tarefa de manutenção.

11) Antes de armazenar a máquina, esteja certo de ter retirado as chaves inglesas ou qualquer outra ferramenta.

12) Armazene a máquina longe do alcance das crianças!

13) Inspeccione a saca com frequência para detetar desgastes ou que piore a qualidade.

F) TRANSPORTE E MANIPULAÇÃO

1) Quando seja necessário transportar ou manipular a máquina, tem que:

- desligar o motor e a vela;

- segurar a máquina unicamente pelo guiador e posicionar os tubos para que não produzam uma obstrução.

2) Quando utilizar um veículo para transportar a máquina, verifique que ficou bem atada para não cair, deitar fora combustível ou ficar danificada.

G) PROTEÇÃO DO AMBIENTE

A proteção do ambiente é uma prioridade na hora de utilizarmos esta máquina para o bem da sociedade e do meio. Procure não incomodar os vizinhos.

- Cumpra com todos os regulamentos locais a respeito da eliminação de óleos, combustível, peças danificadas ou outros elementos que poluam o meio; estes resíduos não se podem deitar fora junto com o lixo comum, têm de ser separados para a reciclagem e colocados num ecoponto para a sua eliminação ou reciclagem.
- Cumpra com todos os regulamentos locais ou regionais acerca do tratamento destes resíduos.
- Quando acabar a vida útil do produto, não deite no ambiente.

INSTRUÇÕES DE UTILIZAÇÃO

1. REPARAÇÃO DA MÁQUINA

A máquina pode ser utilizada como um soprador; para isto é preciso colocar corretamente os acessórios incluídos com a máquina.



É preciso desempacotar e montar a máquina numa superfície plana e estável com espaço suficiente para a própria máquina e a sua embalagem. Utilize sempre as ferramentas adequadas.

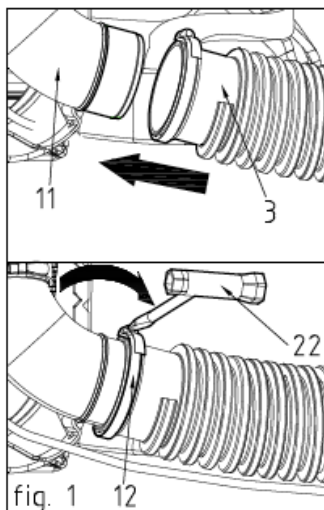

1.1 Conexão do tubo flexível (fig. 1)

- Insira o tubo angular (11) na mangueira flexível (3) até chegar ao limite.
- Aperte o parafuso de fecho com a chave da vela (22) para fechar a abraçadeira (12).

NOTA Lubrifique os tubos para facilitar a montagem.

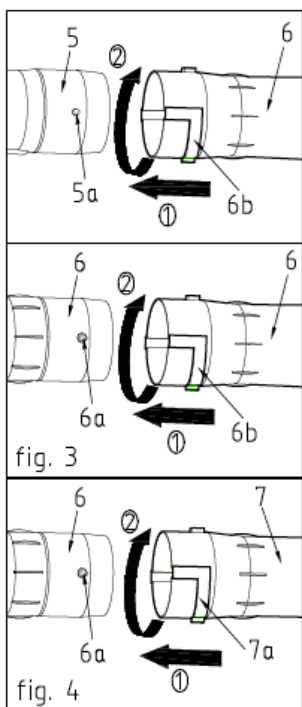

1.2 Conexão do tubo traseiro (fig. 2)

- Insira o tubo traseiro (5) na mangueira flexível (3) até chegar ao limite.
- Aperte o parafuso com a chave da vela (22) para fechar a abraçadeira (12).

NOTA Lubrifique os tubos para facilitar a montagem.

1.3 Conexão do tubo do médio (fig. 3)

- Alinhe o pin (5a) e a sua ranhura correspondente (6b) e coloque o primeiro tubo do médio no tubo traseiro (5) (passo 1).
- Rode o tubo do médio no sentido dos ponteiros do relógio até chegar ao limite (90 graus aprox.) (passo 2).

- Alinhe o pin (6a) com a sua ranhura correspondente (6b) e coloque o segundo tubo do médio (6) no primeiro (6) (passo 1)
- Rode o tubo no sentido dos ponteiros do relógio até chegar ao limite (90 graus aprox.) (passo 2).

Para limpar, realizar tarefas de manutenção, transportar ou armazenar, tire os tubos seguindo os passos ao contrário.

NOTA Lubrifique os tubos para facilitar a montagem.

1.4 Conexão da boca do tubo (fig. 4)

- Alinhe o pin (6a) e a sua ranhura correspondente (7a) e coloque a boca do tubo no tubo do médio (6) (passo 1).
- Rode o tubo do médio no sentido dos ponteiros do relógio até chegar ao limite (90 graus aprox.) (passo 2).

Para limpar, realizar tarefas de manutenção, transportar ou armazenar, tire os tubos seguindo os passos ao contrário.

NOTA Lubrifique os tubos para facilitar a montagem.

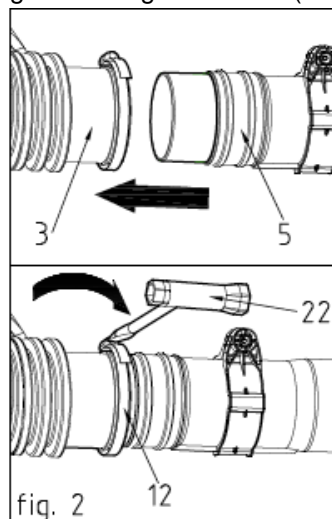

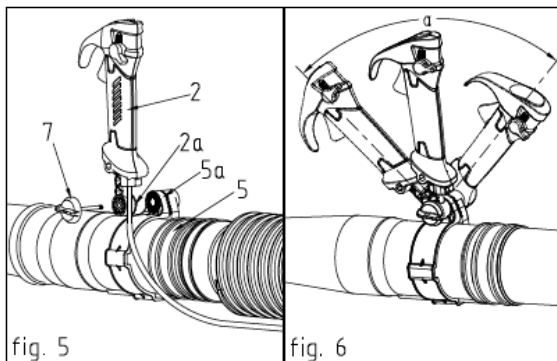

1.5 Conexão do guiador de controlo

- Coloque o guiador de controlo (2) na abraçadeira (5a) e aperte o parafuso de aperto (7). (fig. 5)

- O guiador de controlo pode-se apertar em diferentes posições. Para mudar a posição do guiador, desaperte o parafuso, mova o guiador ao lugar mais confortável e aperte de novo (fig. 6)

NOTA: Comprove que os dentes (2a) do guiador e os da abraçadeira se encontram em linha.

1.6 Fixação do cabo do acelerador (fig. 7)

Coloque o cabo do acelerador no clip (13) e depois fixe o clip ao tubo flexível.

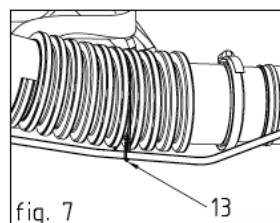

2. PREPARAÇÃO PARA TRABALHAR

2.1 COMPROVAÇÃO DA MÁQUINA

Antes de iniciarmos o trabalho:

- Verifique que todos os parafusos se encontram bem apertados;
- Verifique que o filtro de ar esteja limpo;
- Verifique que os amortecedores estejam em boas condições ;
- Prepare os acessórios e verifique que estejam bem colocados.
- Preencha o depósito com combustível como é indicado a seguir.

2.2 PREPARAÇÃO DA MISTURA DE COMBUSTÍVEL

Esta máquina tem um motor a dois tempos que requer uma mistura de combustível e óleo lubrificante.

IMPORTANTE Não utilize gasolina sem misturar porque danifica o motor e deixa sem validade a garantia.

IMPORTANTE Utilize unicamente combustível e óleo de qualidade para manter um bom rendimento e garantir uma vida útil alargada das peças mecânicas.

2.2.1 Características da gasolina

Utilize unicamente gasolina sem chumbo e índice de octanas mínimo de 90.

IMPORTANTE A gasolina sem chumbo costuma deixar resíduos no depósito se estiver armazenada por mais de 2 meses. Utilize sempre gasolina fresca.

2.2.2 Características do óleo

Utilize apenas óleos lubrificantes sintéticos de alta qualidade específicos para motor de dois tempos.

O seu distribuidor pode fornecer lubrificantes desenvolvidos especialmente para este tipo de motor e que garantem um alto grau de proteção.

2.2.3 Preparação e armazenagem da mistura de combustível

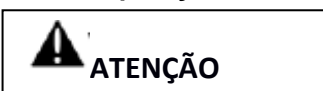

As misturas de gasolina e óleo são altamente inflamáveis!

- Mantenha a mistura de gasolina e óleo num recipiente homologado para isso, em lugar seguro, longe das chamas e de fontes de calor.
- Não deixe a mistura ao alcance das crianças.

- Não fume enquanto prepara a mistura e tente evitar a inalação dos vapores da gasolina.

Para preparar a mistura de combustível:

- Deite a metade da gasolina dentro do recipiente.
- Acrescente o óleo lubrificante segundo indicar a gráfica.
- Acrescente a outra metade da gasolina.
- Feche o recipiente e sacuda-o bem.

IMPORTANTE A mistura piora com a passagem do tempo. Não prepare grandes quantidades de combustível para evitar a formação de resíduos.

IMPORTANTE Mantenha a gasolina e o lubrificante em contentores diferentes e bem identificados para evitar a confusão.

IMPORTANTE Limpe regularmente os contentores de gasolina e de lubrificante para tirar qualquer resíduo.

2.3 PREENCHIMENTO DO DEPÓSITO



ATENÇÃO

Não fume enquanto esteja a encher o depósito, e tente evitar a inalação dos vapores da gasolina.

Abra com precaução a tampa do

depósito, pode haver um aumento de pressão no interior.

Antes de preencher o depósito:

- Coloque a máquina numa superfície estável e plana com a tampa do depósito para cima.
- Limpe a tampa do depósito e a zona próxima para evitar a entrada de qualquer lixo no depósito enquanto preenche.
- Abra a tampa do depósito devagar para permitir uma redução progressiva da pressão.

Para encher o depósito:

- Remova bem a mistura de combustível no seu recipiente.
- Utilize um funil para deitar o combustível; deite a quantidade suficiente para realizar a tarefa dentro da garrafa medidora fornecida
- Não encha mais da conta. Deixe um espaço mínimo de 5mm entre o combustível e a tampa para permitir a expansão do combustível dentro do depósito. (fig.8)

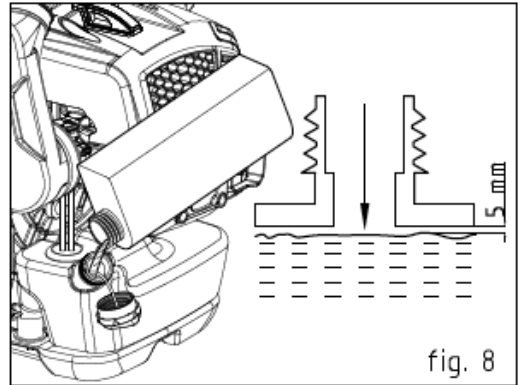

fig. 8



ATENÇÃO

Verifique se fechou corretamente a tampa do depósito.

Limpe imediatamente qualquer resto de combustível que possa ter caído sobre a máquina ou no chão e não arranque a máquina até os vapores da gasolina se evaporarem.

3. UTILIZAÇÃO DA MÁQUINA

3.1 ARRANQUE DA MÁQUINA

Antes de arrancar o motor, coloque a máquina em terreno estável e esteja certo de não estar a esmagar os tubos.

3.1.1 Arranque a frio

Um arranque a "frio" é quando passaram um mínimo de 10 minutos da última vez que o motor foi ligado, ou depois de deitar combustível.

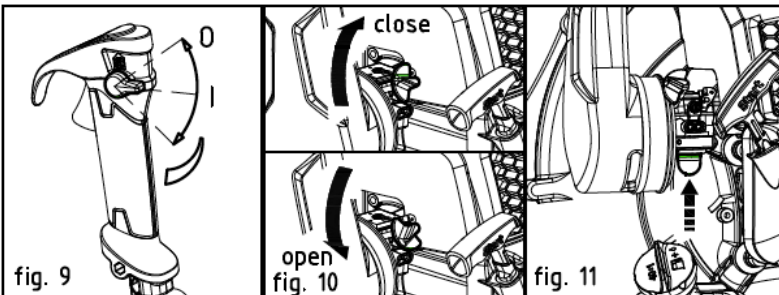

fig. 9

fig. 10

fig. 11

1. Coloque o interruptor do motor (8) em posição intermédia "I" (fig. 9)
2. Rode o interruptor do obturador (15) no sentido dos ponteiros do relógio para a posição «CHOKE» (fig. 10)
3. Prima a bolha do arrancador (19) de 7 a 10 vezes para preparar o carburador (fig. 11).
4. Segure a máquina com firmeza com a mão esquerda no guidão (1) para não perder o controle da máquina durante o arranque. (fig. 12)

5. Puxe devagar do puxador de arranque (16) uns 10-15 cm até encontrar alguma resistência; depois tire com mais força duas ou três vezes até ouvir o primeiro arranque (fig.12)

IMPORTANTE Para não quebrar a corda do puxador de arranque, não puxe até o fim de todo o seu comprimento nem deixe roçar contra o buraco por onde sai. Não solte o cabo, deixe-o que recolha até voltar à posição inicial.

6. Rode o interruptor do obturador (15) no sentido contrário aos ponteiros do relógio para a posição «RUN» (fig. 10)
7. Puxe mais uma vez do puxador de arranque (16) até o motor arrancar. (fig. 12)
8. Quando arrancar o motor, deixe ao ralenti uns 10 segundos
9. Acelere o motor com o gatilho de aceleração (9) para esquentá-lo antes de utilizar a máquina.

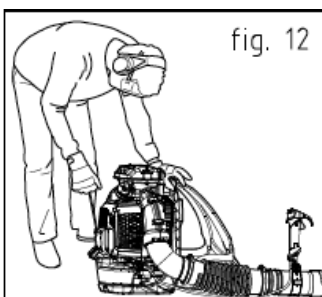

fig. 12

IMPORTANTE Se puxa do puxador de arranque várias vezes com o obturador aberto, pode inundar o motor e dificultar o arranque.

Caso inundar o motor siga estes passos:

Ponha o interruptor de arranque em posição O (STOP). Rode o obturador para posição RUN. Tire a vela e limpe-a. Puxe do puxador várias vezes e muito devagar para drenar o combustível da câmara de combustão. Fique a espera até a evaporação dos vapores do combustível e coloque a vela de novo.

3.1.2 Arranque a quente

Para arrancar o motor a quente, mesmo depois de parar o motor, siga os passos 1 – 3 – 4 – 6 – 7 descritos acima, verificando ter colocado o interruptor do obturador na posição RUN

3.2 REGULAR A VELOCIDADE

AS revoluções têm de ser proporcionais ao trabalho que vai ser realizado e são reguladas pelo gatilho de aceleração (9) que se encontra localizado no topo do guiador. O gatilho de aceleração pode ser apertado em diferentes posições e desta maneira deixar a velocidade da máquina regulada (8).

3.3 PARAGEM DO MOTOR

Para pararmos o motor:

- Rode o interruptor do acelerador na direção contrária aos ponteiros do relógio até ficar em posição intermédia (fig. 9)
- Solte o gatilho e deixe o motor ao ralenti durante uns 10 segundos.
- Rode o interruptor do acelerador no sentido horário até o limite (fig. 9)

4. COMO UTILIZAR O SOPRADOR



A máquina carrega-se como se fosse uma mochila. Segure e controle o tubo com a mão direita no guiador de controlo.

Tem de ajustar a velocidade segundo o tipo de material a retirar; é pouco frequente a necessidade de utilizar a velocidade mais alta; muitas das tarefas realizam-se a velocidade média:

- Se for preciso, molhe a superfície a limpar para não levantar muito pó;
- Utilize a máquina em velocidades baixas para materiais com pouco peso e pequenas árvores num jardim;
- Utilize a máquina em velocidade média para mover erva e folhas em superfícies pavimentados ou terrenos firmes;
- Utilize a máquina em alta velocidade para mover materiais mais pesados como a neve recente ou como grandes quantidades de terra.
- Utilize um ancinho ou escova para liberar materiais colados ao chão;
- Mantenha a boca do tubo o mais perto do chão que seja possível. Utilize todo o tubo para manter a corrente de ar perto do chão.



Fique atento sempre para evitar que o material ou pó movimentados não venham causar danos em pessoas, animais ou propriedades. Esteja ciente da direção do vento e não trabalhe contra vento.

4.1 FINALIZAÇÃO DO TRABALHO.

Ao finalizar a tarefa:

- Desligue o motor como foi indicado acima.
- Desligue a tampa da vela.

5. TAREFAS DE MANUTENÇÃO DE ROTINA



As tarefas de manutenção regulares ou de rotina são essenciais para manter a eficácia e segurança da máquina no tempo.

Durante as tarefas de manutenção:

- **Tire a tampa da vela**
- **Fique a espera de o motor arrefecer**
- **Utilize luvas de proteção.**
- **Não realize tarefas de manutenção sem os conhecimentos ou ferramentas necessárias.**

5.1 ARMAZENAGEM

Depois de cada sessão de trabalho limpe a máquina pelo miúdo para tirar qualquer resto de pó ou outros lixos, e substitua ou repare qualquer peça danificada.

A máquina tem de se armazenar em lugar seco, sem ficar exposta às intempéries.

5.2 CILINDRO E SILENCIADOR

Para evitarmos incêndios, limpe regularmente as alhetas do cilindro com ar comprimido e tire da zona do cilindro quaisquer restos de pó, folhas ou lixos.

5.3 SISTEMA DE ARRANQUE

Para evitarmos danos ao motor ou sobreaquecimento, mantenha os ventiladores limpos, sem pó ou serradura. A corda do puxador de arranque tem de ser substituída ao detetarmos os primeiros sintomas de desgaste.

5.4 PARAFUSOS E PORCAS

Comprove regularmente que parafusos e porcas continuam apertados e que o guiador está bem afixado.

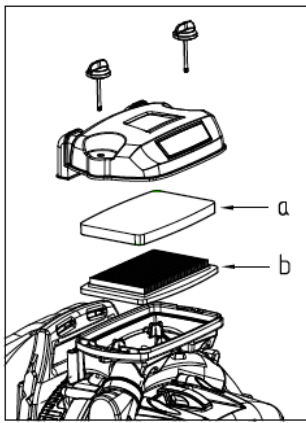

5.5 FILTRO DE AR

IMPORTANTE A limpeza do filtro de ar é essencial para garantirmos a eficácia e durabilidade da máquina. Não trabalhe sem filtro nem com ele danificado. Isto pode produzir danos irreparáveis no motor.

Deve limpar o filtro cada 8-10 horas de trabalho. Limpe o filtro da maneira seguinte:

- Desaperte o parafuso da tampa (10), tire a tampa, filtro de esponja (a) e filtro de papel (b).
- Lave o filtro com água e sabão; depois deixe secar ao ar livre. Não utilize gasolina ou outros solventes.
- Limpe o filtro de papel com ar comprimido.
- Coloque de novo o filtro de esponja, o filtro de papel e a tampa e feche com de novo com os parafusos. Verifique que o filtro de papel foi colocado por baixo e o filtro de esponja por cima.

5.6 COMPROVAÇÃO DA VELA

Tire regularmente a vela e limpe-a com uma escova metálica para eliminar qualquer escória ou lixo. Verifique que a folga dos eletrodos é a adequada.

Coloque de novo a vela e aperte-a com a chave de velas fornecida. É preciso substituir a vela por outra semelhante quando os eletrodos arderam ou quando o isolamento apresenta desgaste. De qualquer modo, tem de substituir a vela após 100 horas de utilização.

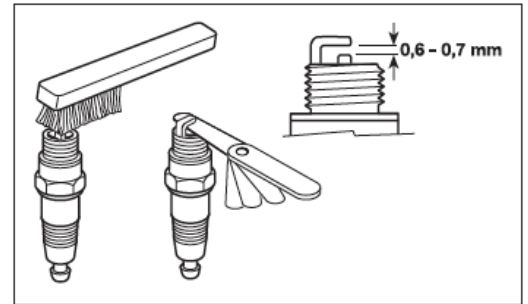

5.7 AJUSTES DO CARBURADOR

IMPORTANTE Quando o motor desligar só ou houver pouca diferença entre as distintas velocidades no guiador de controlo, é recomendável ajustar o carburador. Esta tarefa unicamente pode ser realizada pelo distribuidor.

5.8 PERÍODOS DE ARMAZENAGEM

IMPORTANTE Se a máquina não vai ser utilizada de novo durante 2-3 meses, é recomendável seguir as seguintes instruções para evitarmos dificuldades e prevenir danos permanentes na máquina.

5.8.1 Armazenagem

Antes de armazenar a máquina:

- Esvazie o depósito de combustível.
- Arranque o motor e deixe ao ralenti até parar, desta maneira elimina todo o combustível que houver no carburador.
- Deixe arrefecer o motor e tire a vela.

5.8.2 Utilizar a máquina de novo

Quando quiser utilizar a máquina de novo:

- Coloque a vela.
- Prepare a máquina como ficou detalhado na secção "Preparação para trabalhar".

5.9 TABELA DE TAREFAS DE MANUTENÇÃO

Os intervalos seguintes são válidos unicamente sob condições de trabalho comuns. Se realizar jornadas mais compridas ou as condições são difíceis (por exemplo, zonas com muito pó), aproxime os intervalos especificados.		Antes de iniciarmos o trabalho	Depois de cada jornada	Depois de reabastecer o depósito	Cada semana	Cada mês	Cada 12 meses	Se houver problemas	Se está danificada	Se fizer falta
Toda a máquina	Inspeção visual (condição, desgastes, perdas	*		*						
	Limpar		*							
Guiador de controlo	Verificar funcionamento	*		*						
Filtro de ar	Verificar				*			*		*
	Substituir								*	*
Filtro de combustível	Verificar					*		*		
	Substituir ¹						*		*	
Carburador	Comprovar ajustes em ralenti		*							
	Reajustar o ralenti									*
Vela	Limpar e ajustar a folga entre os eletrodos cada 10 horas de uso							*		
	Substituir depois de 100 horas de uso								*	
Ventiladores	Limpar		*							*
Parafusos à vista	Verificar					*		*		
	Apertar							*		*
Elementos anti-vibração	Comprovar	*						*		*
	Substituir ¹								*	
Rótulos de segurança	Substituir								*	
Silenciador	Limpar ¹							*		

1) Estas tarefas têm de ser realizadas por um distribuidor oficial ou outra pessoa qualificada. Utilize unicamente peças de substituição originais ou recomendadas pelo fabricante.

6. TAREFAS DE MANTENIMENTO EXCECIONAIS

Estas tarefas têm de ser realizadas unicamente pelo seu distribuidor.

Qualquer tarefa realizada num centro não autorizado ou por pessoas não qualificadas invalidará a garantia.

6.1 FILTRO DE COMBUSTÍVEL

Dentro do depósito de combustível há um filtro que impede os lixos de entrarem no motor. O filtro tem de ser substituído cada ano pelo seu distribuidor.

6.2 AJUSTES DO CARBURADOR

O carburador foi ajustado de fábrica para proporcionar o máximo rendimento em todas as situações, com um mínimo de emissões nocivas e em regra com todas as normativas relevantes.

Se detetar um rendimento pouco eficaz, contate com o seu distribuidor para verificar o carburador e o motor.

7. IDENTIFICAÇÃO DE PROBLEMAS

O Quê fazer:			
Problema	Solução	Problema	Solução
1. O motor não arranca ou desliga só		3. O motor funciona de maneira irregular e tem pouca potência ao acelerar	
O motor foi arrancado de maneira incorreta	Siga as instruções (apartado 3)	A vela tem lixos ou a folga entre os eletrodos não é correta	Verifique a vela (apartado 5)
A vela tem lixos ou a distância entre os eletrodos não é correta	Verifique a vela (apartado 5)	Há problemas com o carburador	Contate com o seu distribuidor
O filtro de ar ficou obstruído	Limpe ou substitua o filtro (apartado 5)	4. O motor deita fumo de mais	
Há problemas com o carburador	Contate com o seu distribuidor	O combustível está mal misturado	Prepare o combustível seguindo as instruções (apartado 2)
A rede de entrada de ar está aberta	Feche a rede	Há problemas com o carburador	Contate com o seu distribuidor
O tubo não está colocado	Coloque o tubo	5. A máquina vibra de maneira exagerada	
2. O motor arranca mas não tem potência		Há peças danificadas ou soltas	Pare a máquina e desligue o cabo da vela. Verifique que não houve danos. Verifique que não haja peças soltas e aperte as que encontrar. Para qualquer tarefa de reparação, contate com um centro autorizado.
O filtro de ar ficou obstruído	Limpe ou substitua o filtro (apartado 5)		
Há problemas com o carburador	Contate com o seu distribuidor		

INFORMAÇÃO TÉCNICA

Dados técnicos	Máquina	SG76C
Capacidade	Cm ³	75,6
Potência	kw	3,1
Revoluções máximas do motor	min ⁻¹	7300
Vela		BOSCH USR7AC CHAMPION RZ7C TORCH CMR7H
Mistura (gasolina óleo para motores de 2 temp)		40:1
Capacidade do depósito de combustível	ml	2100
Nível de pressão auricular do operador L _{pA} Incerteza de medição	dB(A) dB(A)	100,2 3
Nível de potência acústica medida Incerteza de medição	dB(A) dB(A)	108,9 3
Nível de potência acústica garantida	dB(A)	112
Nível de vibrações Incerteza de medição	m/s ² m/s ²	2,02 1,5
Peso (com todos os acessórios, depósito sem combustível)	kg	11,6
Fluxo de are	m ³ /h	1500
Velocidade máxima de ar	m/s	92
Longo (sem tubo)	mm	535
Largo (sem tubo)	mm	350
Alto (sem tubo)	mm	545

ALNOVA

PEÇAS

SG76C

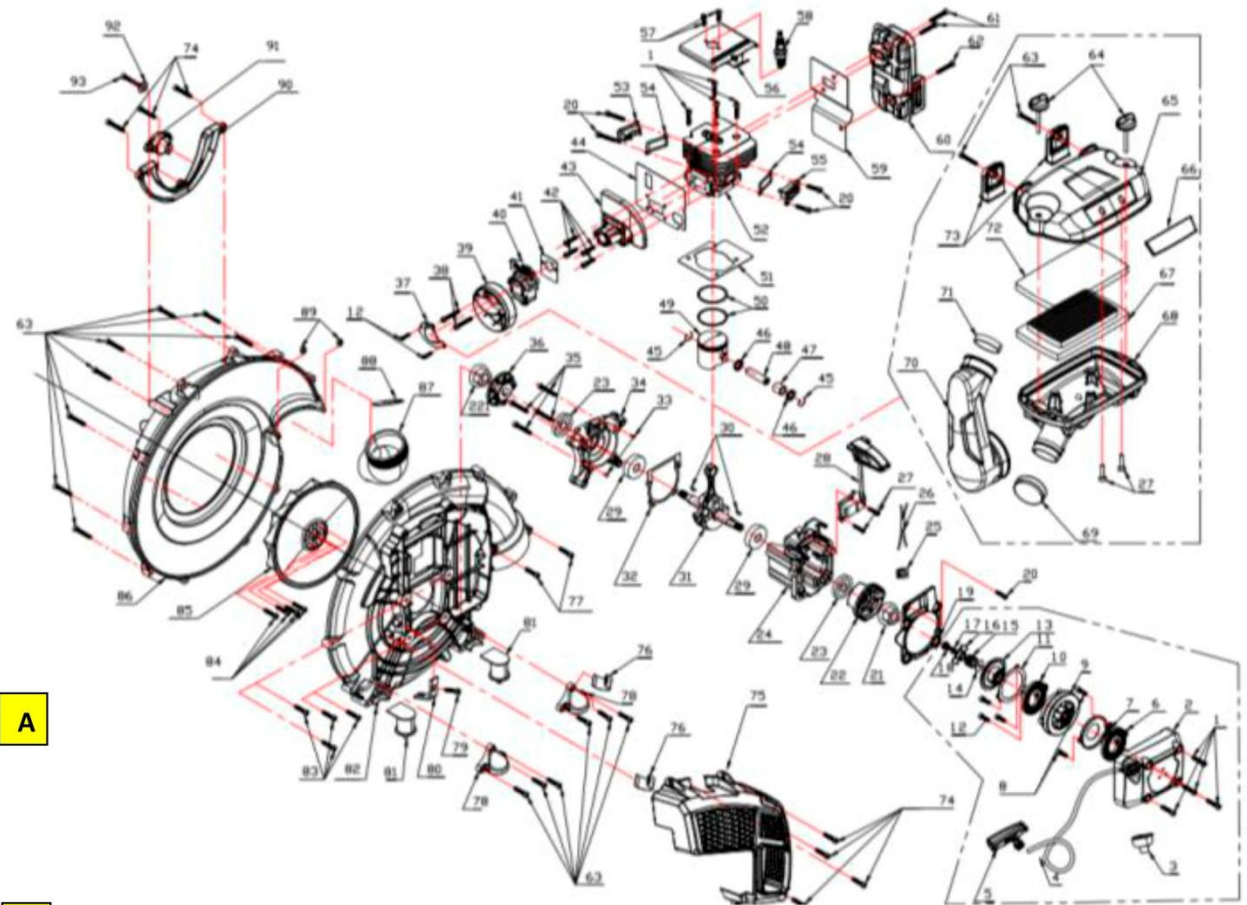

A

B

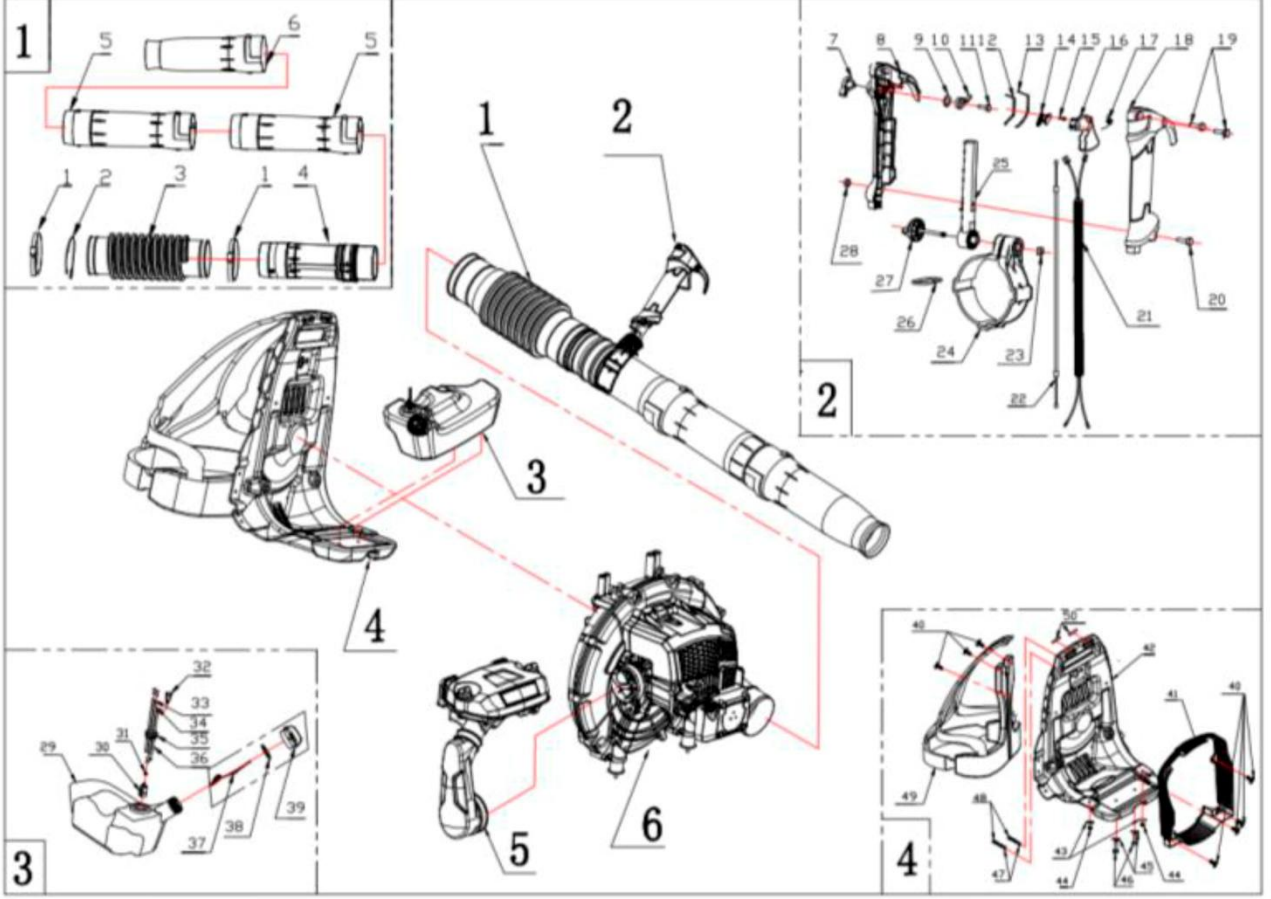

EMPRESA DISTRIBUIDORA

MILLASUR, S.L.
RUA EDUARDO PONDAL, Nº 23 P.I.SIGÜEIRO
15688 OROSO - A CORUÑA
ESPAÑA

**DECLARAÇÃO DE CONFORMIDADE CE**

Em cumprimento com a Diretiva CE 2006/42/CE relativa às máquinas, pela presente declaramos que, devido ao seu planeamento e construção, e segundo a marcação CE impressa pelo fabricante, a máquina identificada neste documento está em conformidade com os requerimentos pertinentes e essenciais em segurança e saúde das disposições de dita diretiva CE. Esta declaração valida o produto para mostrar a marcação CE.

Caso a máquina seja alterada e esta alteração não fosse aprovada pelo fabricante e comunicada ao distribuidor, esta declaração perderá o seu valor e vigência.

Denominação da máquina: **SOPRADOR**

Modelo: **SG76C**

Norma reconhecida e aprovada à qual se adapta:

Diretiva 2006/42/CE / 2014/30/EU

Testada em conformidade com:

**EN 15503:2009+A2:2015 / EN ISO 12100:2010 EK9-BE-82:2013
EN ISO 14982:2009**

**Test report: 160301229SHA-001:2016-05-18
160301229SHA-002:2016-05-18
160301230SHA-001**

Carimbo da empresa

millasur
Rúa Eduardo Pondal, nº 23
Pol. Ind. Sigüeiro - 15688 Oroso - A Coruña
Tlf. 981 696465 / Fax. 981 690861

09/06/2016

